

PRIXTON

SPEAKER LIGHT

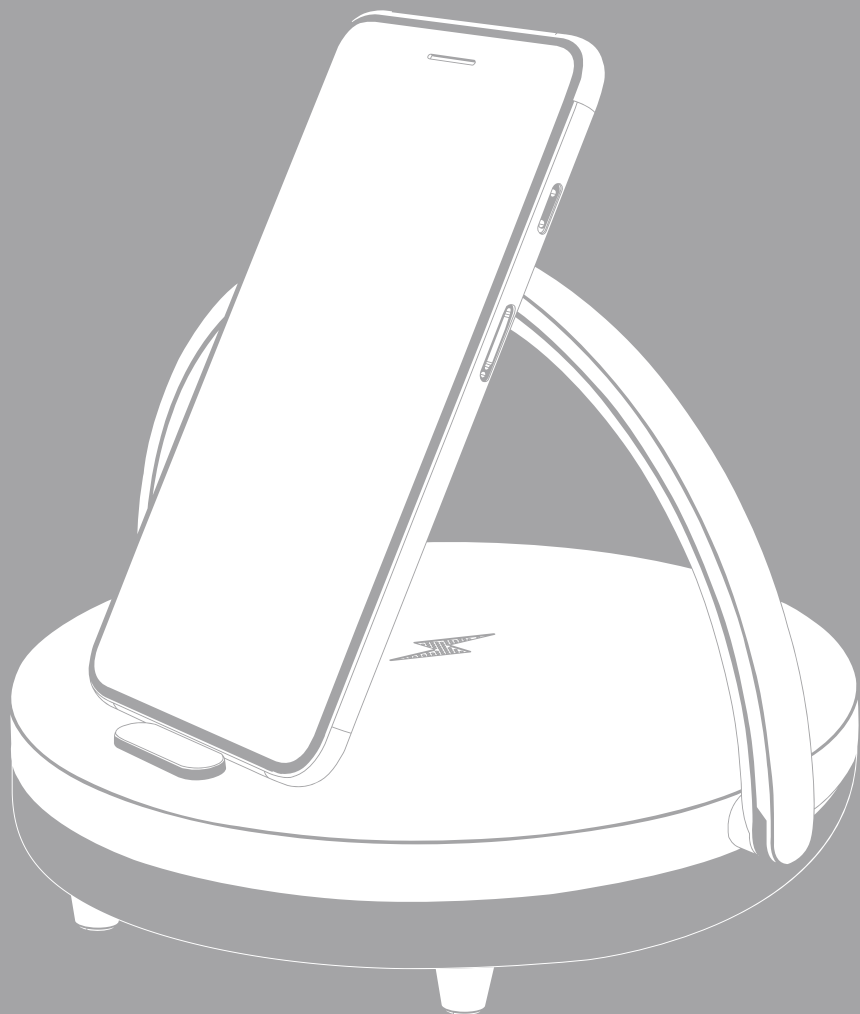

ALTAVOZ LÁMPARA CON CARGADOR INALÁMBRICO
SPEAKER LIGHT WITH WIRELESS CHARGER

Gracias por adquirir el producto SPEAKER LIGHT: Cargador inalámbrico, altavoz con conexión inalámbrica, lámpara LED soporte para teléfono. Lea atentamente este manual de instrucciones antes de utilizar el aparato y consérvelo para futuras consultas.

El embalaje incluye:

- 1.4 EN 1 Producto
2. Cable de Carga Tipo C
3. Cable auxiliar
4. Manual del usuario I

Especificaciones:

1. Versión conexión inalámbrica: V5.1
2. Distancia de funcionamiento: Hasta 10m
3. Dimensiones: 207*192*50 mm
4. Diámetro del altavoz: 66 mm
5. Potencia del altavoz: 10W
6. Frecuencia del altavoz: 20HZ-18KHZ
7. Capacidad de la batería: 1500mAh
8. Corriente de carga de la batería: 5V 1 A
9. Tiempo de carga de la batería: 2-3horas
10. Tiempo de reproducción: 4-5horas
11. Salida de carga inalámbrica: 5W/7.5W/10W
12. Dispositivo compatible con carga inalámbrica: iPhone 8 y posterior; Samsung GalaxyS7 y posterior; Huawei Mate RS y posterior; Xiaomi MIX2S, MIX3 y posterior u otros dispositivos que equipen esta tecnología de carga

Instrucciones:

1. Modo conexión inalámbrica:

- 1) Pulse el interruptor de encendido/apagado para encenderlo. Después de encenderse, sonará un indicador sonoro, y entrará en modo de emparejamiento automáticamente.
- 2) Active la función conexión inalámbrica de su dispositivo y busque el altavoz portátil.
- 3) Elija el altavoz "SPEAKER PRIXTON" para conectarse (introduzca la contraseña 0000 si es necesario).
- 4) Cuando suene con un pitido, se habrá conectado correctamente a su dispositivo.

Nota: el altavoz portátil se conectará automáticamente al último dispositivo emparejado.

1. Pulse brevemente para bajar el volumen, mantenga pulsado para la canción anterior.
2. Pulse brevemente para Pausa/Reproducir, pulse dos veces para desconectar el emparejamiento, conexión inalámbrica
3. Pulse brevemente para aumentar el volumen, mantenga pulsado para la siguiente canción.
4. Soporte para teléfono
5. Luz táctil
6. Encienda el interruptor ON/OFF
7. Puerto de carga tipo C
8. Indicador del estado
9. AUX
10. Parte trasera con orificios
11. Soporte para pared

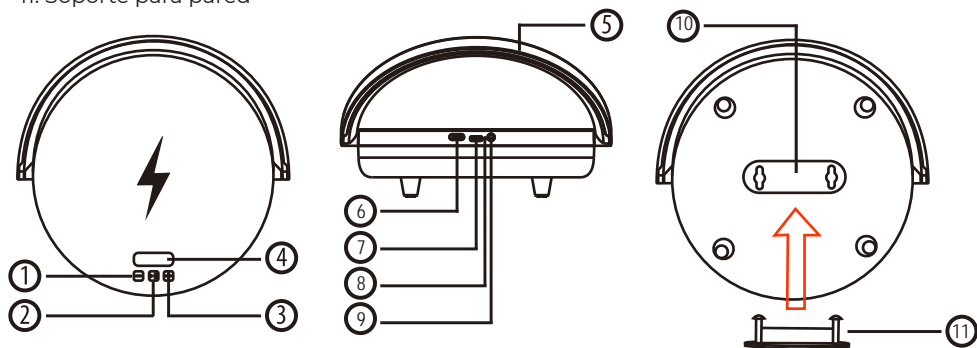

2. Carga

- 1) Conecte el adaptador de corriente USB (5V 3A máx. o 9V 2A máx.), conecte el otro extremo al puerto de carga tipo C.
- 2) Tras conectar el cargador inalámbrico a la corriente, pulse el botón de encendido/apagado para encenderlo.
- 3) Coloque su smartphone en el centro del cargador inalámbrico. El cargador detectará el smartphone y comenzará a cargarlo automáticamente.
- 4) Una vez que su smartphone esté completamente cargado, retírelo del cargador inalámbrico.

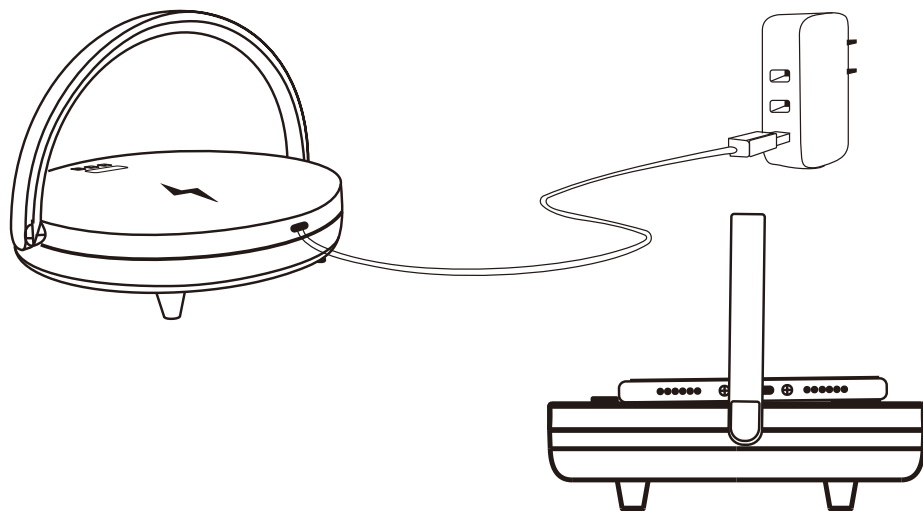

3. Funcionamiento de luces

Toque el aro metálico para activar esta función. Hay tres niveles de luminosidad. Comienza el nivel 1 con un 25% de luminosidad. El nivel 2 pasa al 75% de luminosidad, y el nivel 3 al 100%. Mantener el contacto apagará las luces.

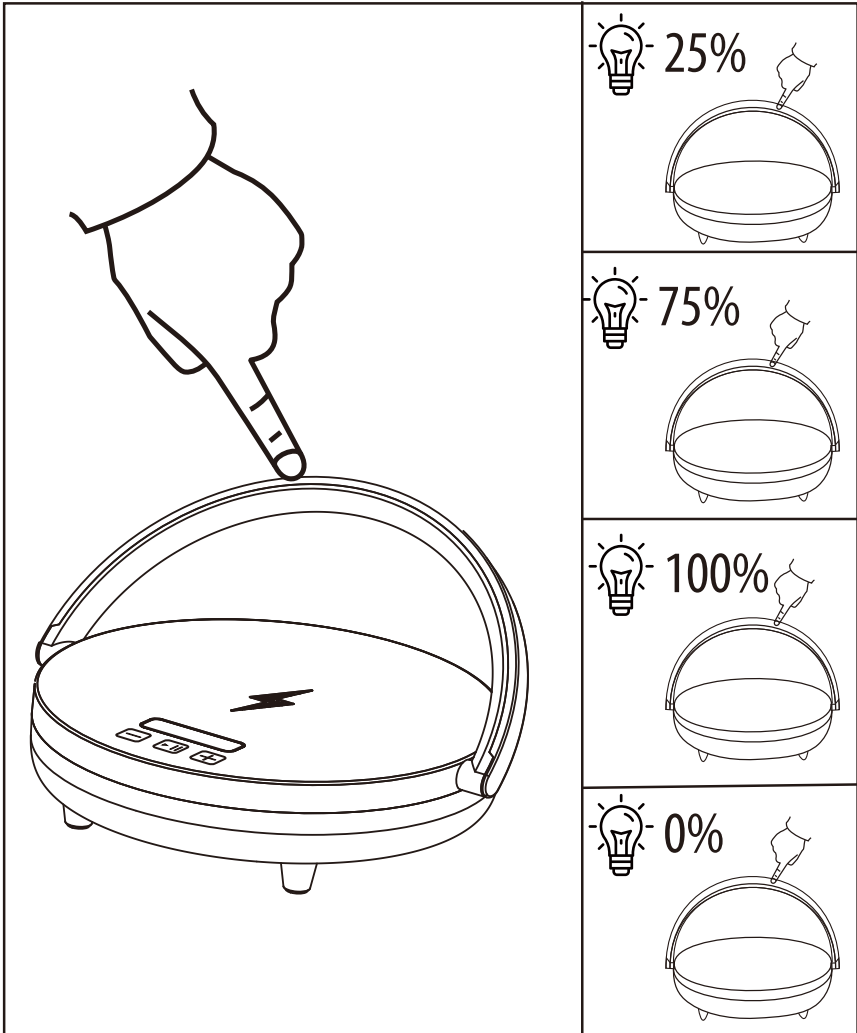

Política de garantía

En cumplimiento de lo establecido a tal efecto por el Real Decreto Legislativo 03/2014, de 27 de marzo, se pone a disposición de los interesados, accediendo a www.prixton.com, cuanta información sea necesaria para ejercer los derechos de desistimiento atendiendo a los supuestos que recoge dicha ley, dando por cumplidas las exigencias que esta demanda de la parte vendedora en el contrato de venta.

Las características técnicas y eléctricas que aquí se brindan corresponden a unidades típicas y podrían cambiarse sin previo aviso con el fin de proveer un mejor equipo.

Declaración UE De Conformidad Simplificada

Por la presente, La Trastienda Digital SL como propietaria de la marca comercial Prixton, ubicada en Avenida Cervantes 49, módulo 25, Basauri 48970, Bizkaia, declara que el tipo de equipo radioeléctrico que a continuación se expone:

MARCA	MODELO	DESCRIPCIÓN	CATEGORÍA
Prixton	SPEAKER LIGHT	Altavoz Lampara con cargador inalámbrico	Audio

Es conforme con la Directiva 2014/53/UE del Parlamento Europeo y del consejo de 16 de abril de 2014.

El texto completo de la declaración UE de conformidad está disponible en la dirección de Internet siguiente:

www.prixton.com LA TRASTIENDA DIGITAL

Thank you for purchasing SPEAKER LIGHT Product: Wireless Charger, Bluetooth Speaker, LED Lamp , Phone Holder. Please read this user manual carefully before operating and keep these instructions for future reference.

Packaging includes:

- 1.4 IN 1 Product
2. Type C Charging Cable
3. Aux Cable
4. User Manual

Specification:

1. Bluetooth Version: V5.1
2. Working Range: Up to 10metes
3. Dimension: 207*192*50 mm
4. Speaker: 66mm
5. Loudspeaker Output: 10W
6. Speaker frequency: 20HZ-18KHZ
7. Battery Voltage/Capacity: 1500mAh
8. Battery Charging current: 5V 1A
9. Battery Charge Time: 2-3hours
10. Playing time: 3-4hours
11. Wireless Charging Output: 10W Max(Power Input is 5V 3A/9V 2A output is 10W. Power Input is 5V 2A, output is 5W)
12. Wireless charging compatible device: iPhone 8 & UP; Samsung GalaxyS7 & Up; Huawei Mate RS & UP; Xiaomi MIX2S, MIX3 & Up;

Instructions:

1. Bluetooth Mode:

- 1)Press turn on/off switch to on, after turned on, there will be a sound indicator, and enter into pairing mode automatically.
- 2)Enable bluetooth function of your device, and search for the portable speaker.
- 3)Choose speaker" SPEAKER PRIXTON" to connect(enter password 0000 if required).
- 4)When sound with a beep, it is successfully connected to your device.

Note: portable speaker will connect to the last paired device automatically.

1. Short press for volume decrease, long press to previous song.
2. Short press for Pause/Play, press twice to disconnect bluetooth pairing
3. Short press for volume increase, long press to next song.
4. Phone Holder
5. Touch Light
6. Turn ON/OFF Switch
7. Type C Charging Port
8. Status Indicator
9. AUX
10. Rear side with holes
11. Wall hook

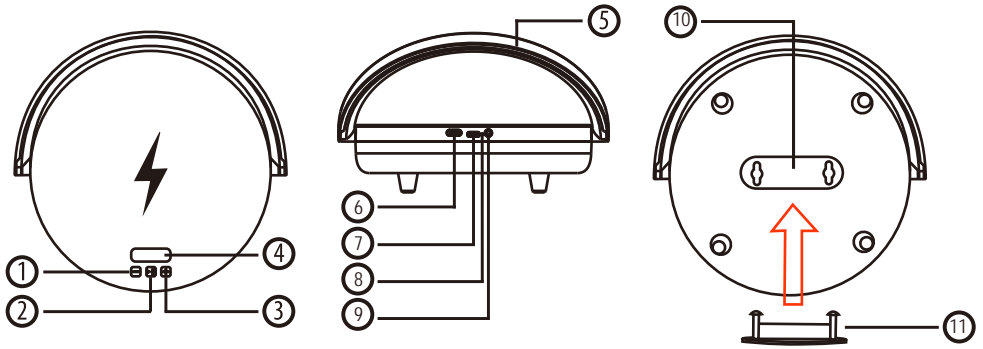

2. Charging Operation

- 1) Connect USB to 9V/2A power adapter, connect the other end to the Type-C charging port.
- 2) After connecting the wireless charger to power, press switch on/off button to on.
- 3) Place your smartphone on the wireless charger. The charger will detect the smartphone and begin charging it automatically.
- 4) Once your smartphone is fully charged, remove it from wireless charger.

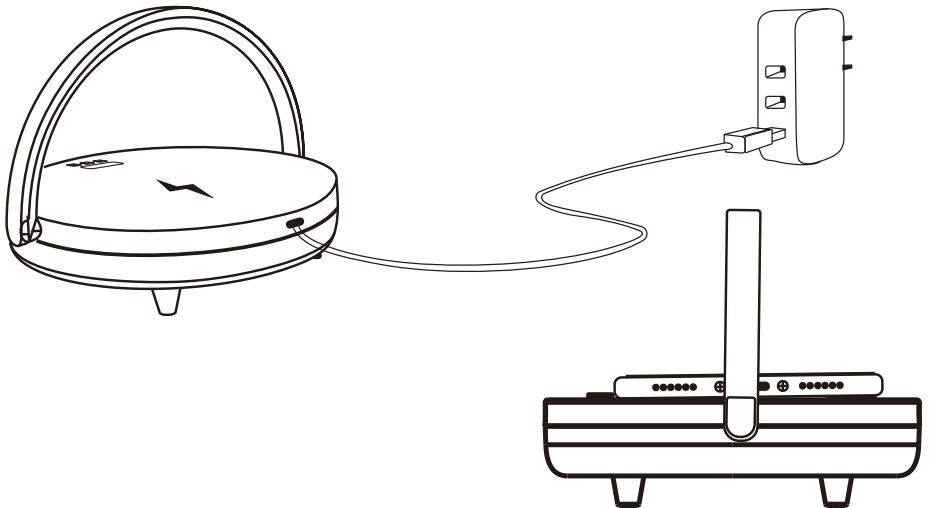

3. Light operation

There are three levels of brightness. Level 1 starts at 25% brightness. Level 2 jumps to 75 % brightness, Level 3 to 100% respectively. A long press of the pole will turn the lights OFF.

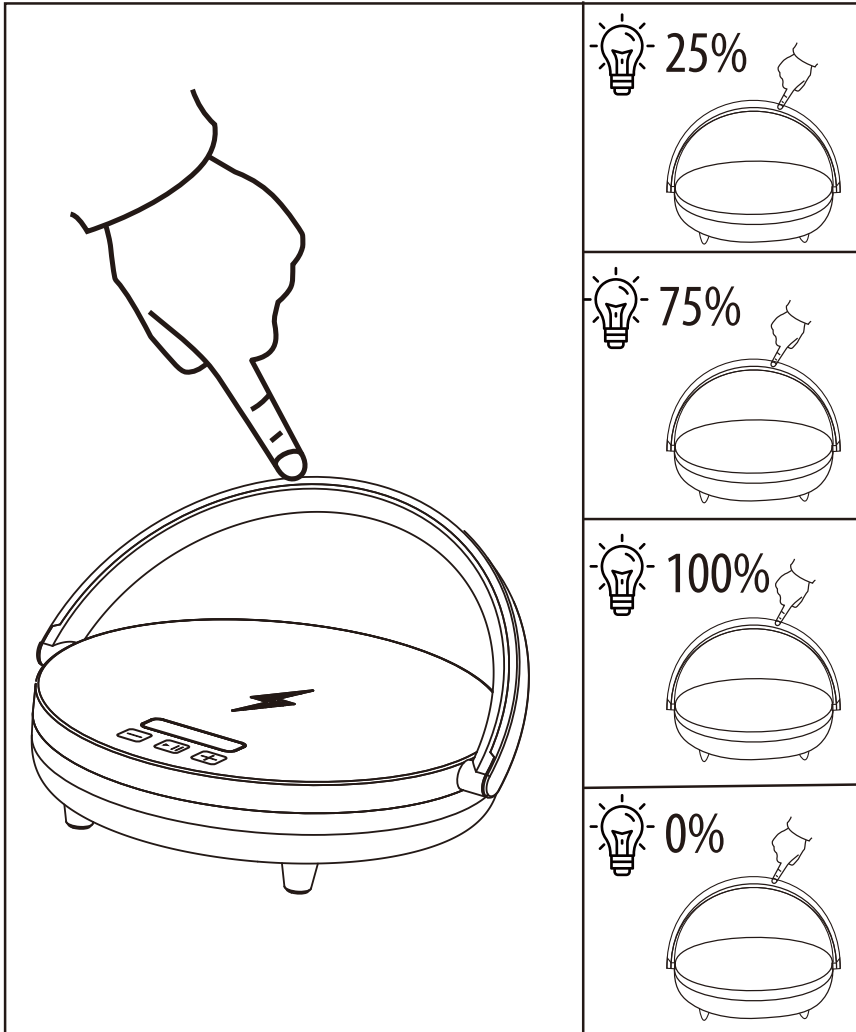

Warranty policy

This product complies with the warranty law in force in the country of purchase. When you have a problem that you can not solve, you must access the web www.prixton.com and click on the contact option to send us your assistance form.

These technical and electrical specifications are those of typical units and may be changed without prior notice in order to provide improved equipment.

Simplified EU Declaration Of Conformity

We, La Trastienda Digital located in Avenida Cervantes 49, módulo 25, Basauri 48970, Bizkaia hereby declare that the following goods, imported and selling at European market:

BRAND	MODEL NAME	DESCRIPTION	CATEGORY
Prixton	SPEAKER LIGHT	Speaker Light with wireless charger	Audio

Are in compliance with the EC Council Directive of 2014/53/EU (EM DIRECTIVE) and harmonized standards and with the board of the 16th of April 2014.

The complete text of the UE Declaration of conformity is available anytime at this website address:

www.prixton.com

LA TRASTIENDA DIGITAL

Merci d'avoir acheté le produit SPEAKER LIGHT : Chargeur sans fil, enceinte avec connexion sans fil, lampe LED support pour téléphone. Lisez attentivement ce mode d'emploi avant d'utiliser l'appareil et conservez-le pour toute référence ultérieure.

L'emballage comprend :

1. Produit 4 EN 1
2. Câble de charge type C
3. Câble auxiliaire
4. Mode d'emploi

Caractéristiques techniques :

1. Version de la connexion sans fil : V5.1
2. Distance de fonctionnement : Jusqu'à 10 m
3. Dimensions : 207*192*50 mm
4. Diamètre de l'enceinte : 66 mm
5. Puissance de l'enceinte : 10 W
6. Fréquence de l'enceinte : 20 HZ - 18 KHZ
7. Capacité de la batterie : 1500 mAh
8. Courant de charge de la batterie : 5V 1 A
9. Temps de charge de la batterie : 2-3 heures
10. Autonomie de lecture : 4-5 heures
11. Sortie de charge sans fil : 5 W/7,5 W/10 W
12. Appareils compatibles avec la charge sans fil : iPhone 8 et versions ultérieures ; Samsung Galaxy S7 et versions ultérieures ; Huawei Mate RS et versions ultérieures ; Xiaomi MIX2S, MIX3 et versions ultérieures ou autres appareils équipés de cette technologie de charge

Instructions :

1. Mode de connexion sans fil :

- 1) Appuyez sur l'interrupteur marche/arrêt pour allumer l'appareil. Une fois l'appareil allumé, un indicateur sonore retentit et l'appareil entre automatiquement en mode d'appairage.
- 2) Activez la fonction connexion sans fil de votre dispositif et recherchez l'enceinte portable.
- 3) Choisissez l'enceinte « SPEAKER PRIXTON » et connectez-vous-y (entrez le mot de passe 0000 si nécessaire).
- 4) Lorsque l'appareil émet un bip, la connexion à votre dispositif est réussie.

Remarque : l'enceinte portable se connecte automatiquement au dernier appareil appairé.

1. Appuyez brièvement sur ce bouton pour diminuer le volume, maintenez le bouton enfoncé pour lire la piste précédente.
2. Appuyez brièvement sur ce bouton pour mettre en pause/repandre la lecture, appuyez deux fois pour désactiver l'appairage, la connexion sans fil
3. Appuyez brièvement sur ce bouton pour augmenter le volume, maintenez le bouton enfoncé pour lire la piste suivante.
4. Support pour téléphone
5. Lumière tactile
6. Allumez l'interrupteur ON/OFF
7. Port de charge de type C
8. Indicateur d'état
9. AUX
10. Partie arrière avec trous
11. Crochet mural

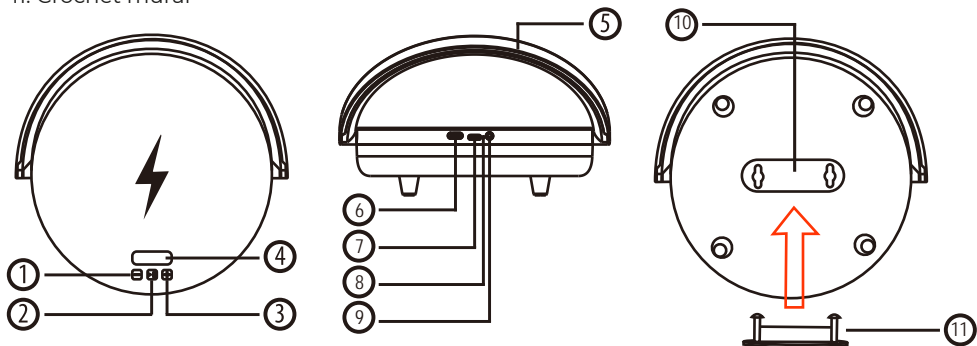

2. Chargement

- 1) Connectez l'adaptateur d'alimentation USB (5 V 3 A max. ou 9 V 2 A max.), connectez l'autre extrémité au port de charge de type C.
- 2) Après avoir branché le chargeur sans fil sur le secteur, appuyez sur le bouton ON/OFF pour l'allumer.
- 3) Placez votre smartphone au centre du chargeur sans fil. Le chargeur détectera le smartphone et commencera à le charger automatiquement.
- 4) Une fois que votre smartphone est complètement chargé, retirez-le du chargeur sans fil.

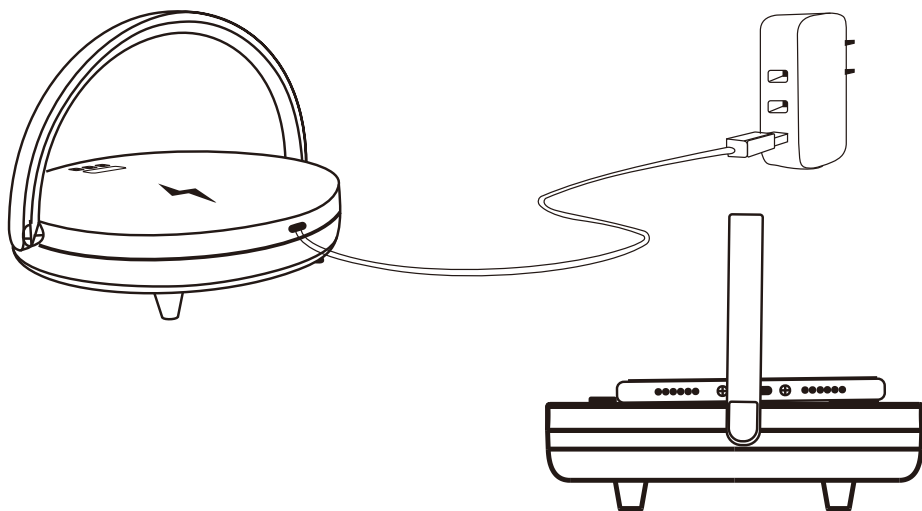

3. Fonctionnement des lumières

Touchez l'anneau métallique pour activer cette fonction. Il existe trois niveaux de luminosité. L'éclairage commence au niveau 1 avec une luminosité de 25 %. Le niveau 2, avec une luminosité de 75 %, et le niveau 3, avec 100 %. Maintenez le contact pour éteindre les lumières.

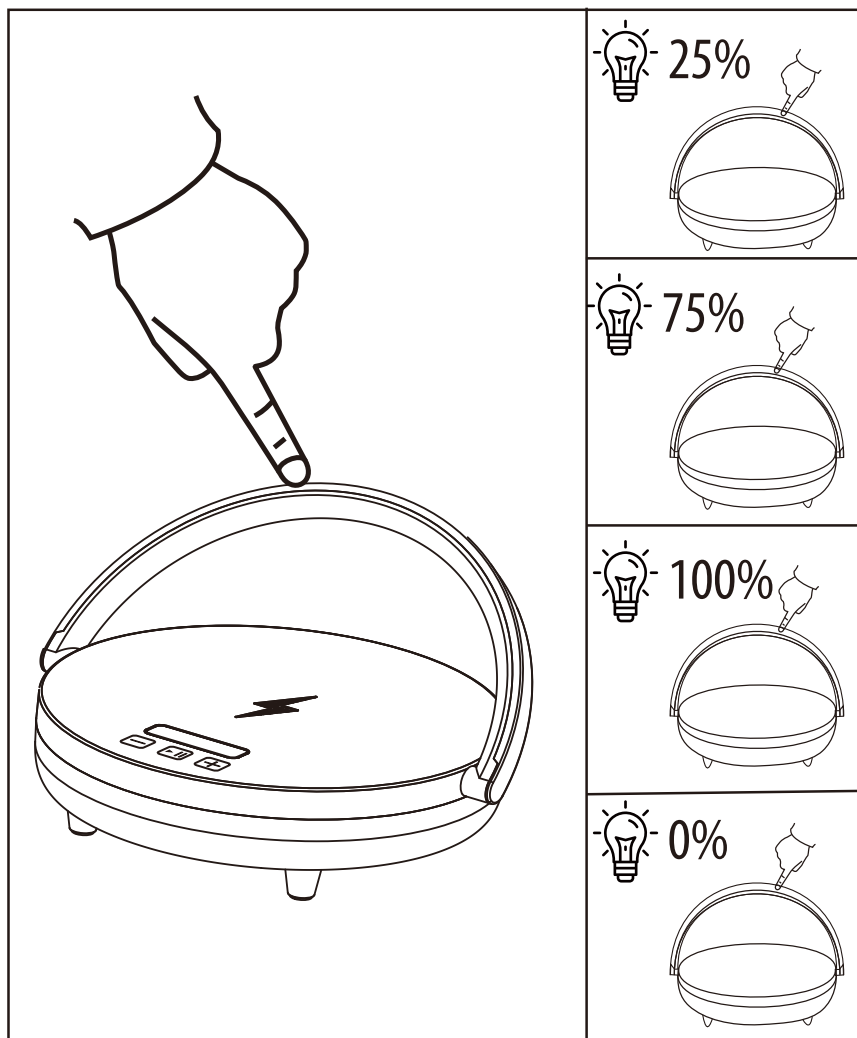

Politique de garantie

Ce produit est conforme à la loi sur la garantie en vigueur dans le pays d'achat. Lorsque vous avez un problème que vous ne pouvez pas résoudre, vous devez accéder au site www.prixton.com et cliquer sur l'option de contact pour nous envoyer votre formulaire d'assistance.

Les caractéristiques techniques et électriques ici correspondent à des unités spécifiques et pourraient être modifiées sans préavis afin d'améliorer le matériel.

Déclaration De Conformité Simplifiée

La Trastienda Digital SL, en tant que propriétaire de la marque Prixton, située dans Avenida Cervantes 49, módulo 25, Basauri 48970, Bizkaia, déclare que le type d'équipement radioélectrique indiqué ci-dessous est le suivant :

MARQUE	MODÈLE	DESCRIPTION	CATÉGORIE
Prixton	SPEAKER LIGHT	Speaker Light with wireless charge	Audio

Est conforme à la directive 2014/53/UE du Parlement européen et du Conseil du 16 avril 2014.

Le texte intégral de la déclaration de conformité de l'UE est disponible sur Internet à l'adresse suivante :
www.prixton.com

LA TRASTIENDA DIGITAL

Grazie per aver acquistato il prodotto SPEAKER LIGHT: Caricatore wireless, altoparlante con connessione wireless, lampada LED con supporto per telefono. Prima di utilizzare l'apparecchio, leggere attentamente il presente manuale di istruzioni e conservarlo per future consultazioni.

La confezione comprende:

- 1.4 IN 1 Dispositivo
2. Cavo di ricarica di tipo C
3. Cavo ausiliario
4. Manuale per l'utente I

Specifiche:

1. Versione wireless: V5.1
2. Distanza di funzionamento: Fino a 10 m
3. Dimensioni: 207*192*50 mm
4. Diametro degli altoparlanti: 66 mm
5. Potenza degli altoparlanti: 10W
6. Frequenza degli altoparlanti: 20HZ-18KHZ
7. Capacità della batteria: 1500mAh
8. Corrente di carica della batteria: 5V 1 A
9. Tempo di ricarica della batteria: 2-3 ore
10. Tempo di riproduzione: 4-5 ore
11. Uscita di ricarica wireless: 5W/7.5W/10W
12. Il dispositivo è dotato di ricarica wireless: iPhone 8 e successivi; Samsung GalaxyS7 e successivi; Huawei Mate RS e successivi; Xiaomi MIX2S, MIX3 e successivi o altri dispositivi dotati di questa tecnologia di ricarica

Istruzioni:

1. Modalità di connessione wireless:

- 1) Premere l'interruttore on/off per accenderlo. Dopo l'accensione, viene emesso un segnale sonoro ed entra automaticamente in modalità di accoppiamento.
- 2) Attivare la funzione wireless del dispositivo e cercare l'altoparlante portatile.
- 3) Scegliere l'altoparlante "SPEAKER PRIXTON" da collegare (se necessario, inserire la password 0000).
- 4) Quando emette un segnale sonoro, la connessione al dispositivo è avvenuta con successo.

Nota: l'altoparlante portatile si collegherà automaticamente all'ultimo dispositivo accoppiato.

1. Premere brevemente per abbassare il volume, tenere premuto per passare al brano precedente.
2. Premere brevemente per mettere in pausa/riprodurre, premere due volte per disattivare l'accoppiamento e la connessione wireless
3. Premere brevemente per aumentare il volume, tenere premuto per passare al brano successivo.
4. Supporto per il telefono
5. Luce tattile
6. Accendere l'interruttore ON/OFF
7. Porta di ricarica di tipo C
8. Indicatore di stato
9. AUX
10. Parte posteriore con fori
11. Gancio a muro

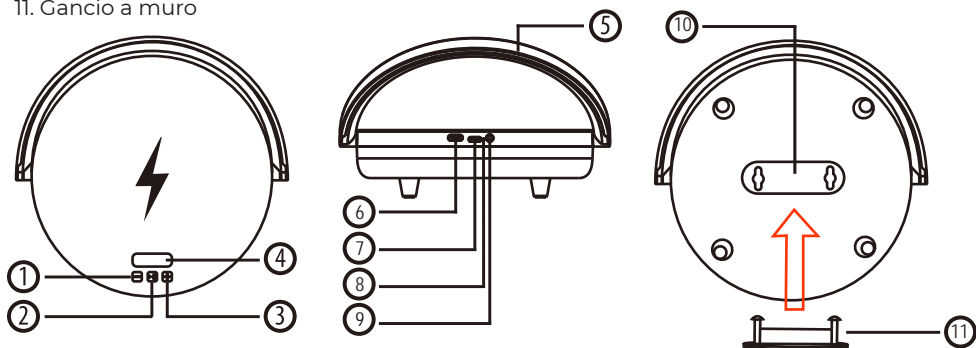

2. Ricarica

- 1) Collegare l'adattatore di alimentazione USB (5V 3A max. o 9V 2A max.), collegare l'altra estremità alla porta di ricarica Type-C.
- 2) Dopo aver collegato il caricabatterie wireless alla rete elettrica, premere il pulsante di accensione/spengimento per accenderlo.
- 3) Posizionare lo smartphone al centro del caricatore wireless. Il caricatore rileverà lo smartphone e inizierà a caricarlo automaticamente.
- 4) Una volta che lo smartphone è completamente carico, rimuoverlo dal caricatore wireless.

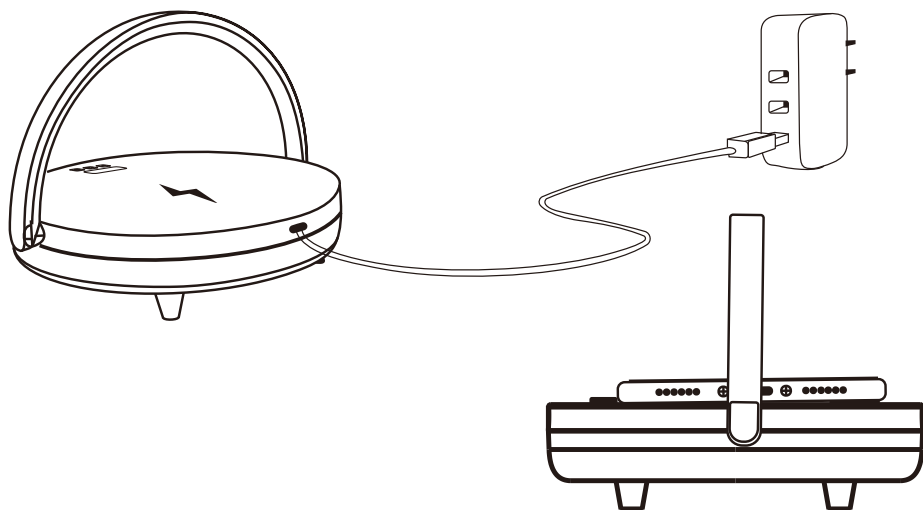

3. Funzionamento delle luci

Toccare l'anello metallico per attivare questa funzione. Sono disponibili tre livelli di luminosità. Inizia il livello 1 con una luminosità del 25%. Il livello 2 porta la luminosità al 75% e il livello 3 al 100%. Tenendo premuto il pulsante di accensione, le luci si spengono.

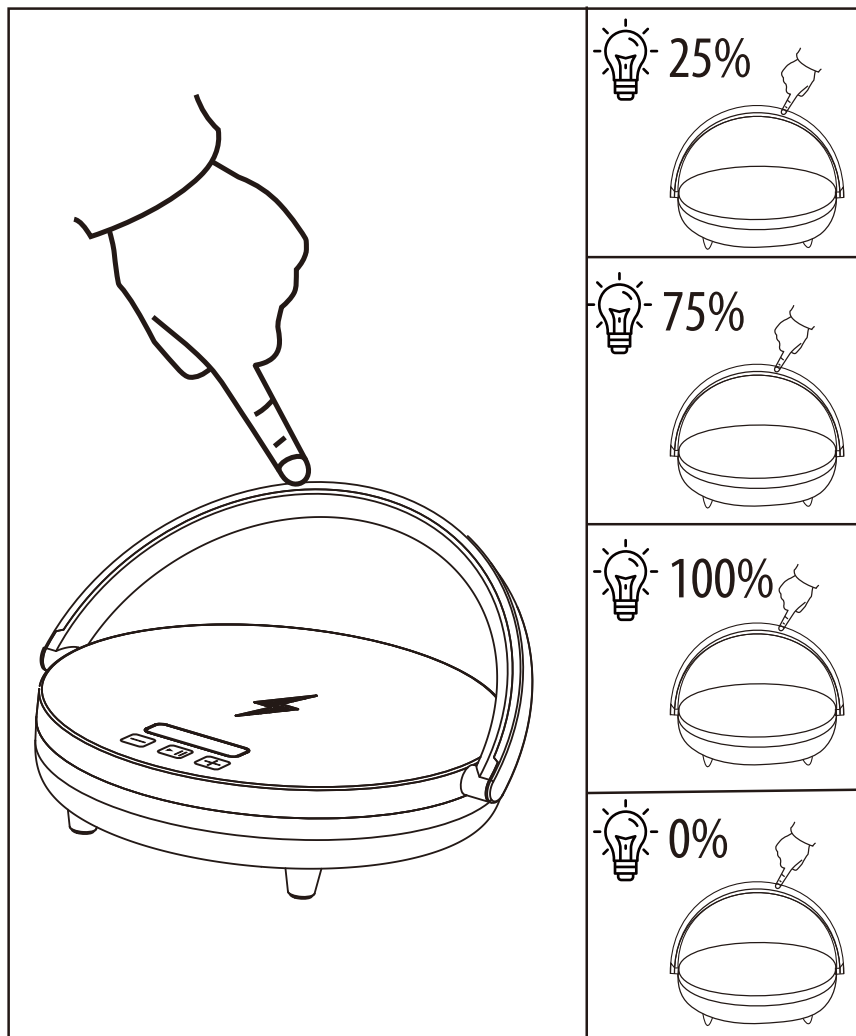

Politica di garanzia

Questo prodotto è conforme alla legge di garanzia vigente nel suo paese di acquisto. Quando hai un problema che non puoi risolvere, devi accedere al sito www.prixton.com e fare clic sull'opzione di contatto per inviarci il tuo modulo di assistenza.

Le caratteristiche tecniche ed elettriche qui riportate corrispondono alle unità tipiche e possono essere modificate senza preavviso per migliorare le qualità del dispositivo.

Dichiarazione Di Conformità Ue Semplificata

Con la presente, La Trastienda Digital SL come proprietaria del marchio commerciale Prixton, situata presso Avenida Cervantes 49, módulo 25, Basauri 48970, Bizkaia, dichiara che il tipo di apparecchiatura radioelettrica che si mostra qui di seguito:

MARCA	MODELLO	DESCRIZIONE	CATEGORIA
Prixton	SPEAKER LIGHT	Speaker Light with wireless charge	Audio

È conforme alla Direttiva 2014/53/UE del Parlamento Europeo e della commissione del 16 aprile 2014.

Il testo completo della dichiarazione di conformità UE è disponibile a questo indirizzo web: www.prixton.com

LA TRASTIENDA DIGITAL

Vielen Dank, dass Sie sich für das Produkt SPEAKER LIGHT entschieden haben: Kabelloses Ladegerät, Lautsprecher mit kabelloser Verbindung, LED-Lampe, Telefonhalterung. Lesen Sie diese Bedienungsanleitung vor der Benutzung des Geräts sorgfältig durch und bewahren Sie sie zum späteren Nachschlagen auf.

Die Verpackung enthält:

- 1.4 IN 1 Produkt
2. Ladekabel Typ C
3. Hilfskabel
4. Benutzerhandbuch I

Spezifikationen:

1. Drahtlose Version: V5.1
2. Reichweite: Bis zu 10 m
3. Abmessungen: 207*192*50 mm
4. Durchmesser der Lautsprecher: 66 mm
5. Leistung der Lautsprecher: 10W
6. Lautsprecherfrequenz: 20HZ-18KHZ
7. Kapazität der Batterie: 1500mAh
8. Batterieladestrom: 5V 1 A
9. Akku-Ladezeit: 2-3 Stunden
10. Wiedergabedauer: 4-5 Stunden
11. Kabellose Ladeleistung: 5W/7,5W/10W
12. Das Gerät unterstützt drahtloses Laden: iPhone 8 und neuer; Samsung GalaxyS7 und neuer; Huawei Mate RS und neuer; Xiaomi MIX2S, MIX3 und neuer oder andere Geräte, die mit dieser Ladetechnik ausgestattet sind.

Anleitung:

1. Drahtloser Verbindungsmodus:

- 1) Drücken Sie den Ein/Aus-Schalter, um das Gerät einzuschalten. Nach dem Einschalten ertönt ein akustisches Signal, und das Gerät wechselt automatisch in den Kopplungsmodus.
- 2) Aktivieren Sie die Drahtlosfunktion Ihres Geräts und suchen Sie nach dem tragbaren Lautsprecher.
- 3) Wählen Sie den Lautsprecher "SPEAKER PRIXTON" zum Verbinden aus (geben Sie das Passwort 0000 ein, falls erforderlich).
- 4) Wenn ein Piepton ertönt, wurde die Verbindung zu Ihrem Gerät erfolgreich hergestellt.

Hinweis: Der tragbare Lautsprecher verbindet sich automatisch mit dem zuletzt gekoppelten Gerät.

1. Kurz drücken, um die Lautstärke zu verringern oder Taste gedrückt halten, um zum vorherigen Titel zu gelangen.
2. Drücken Sie kurz für Pause/Play, drücken Sie zweimal, um die Kopplung und die drahtlose Verbindung auszuschalten
3. Kurz drücken, um die Lautstärke zu erhöhen oder Taste gedrückt halten, um zum nächsten Titel zu gelangen.
4. Telefonhalter
5. Berührungsempfindliches Licht
6. Schalten Sie den ON/OFF-Schalter ein
7. Typ-C-Ladeanschluss
8. Statusanzeige
9. AUX
10. Hinterer Teil mit Löchern
11. Wandhaken

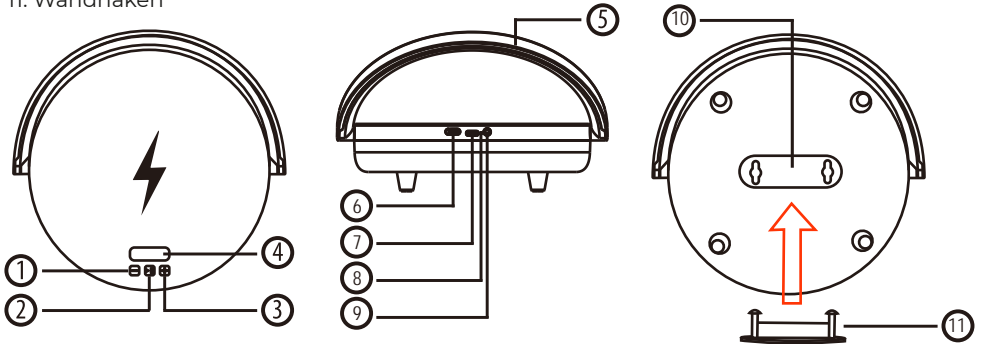

2. Aufladen

- 1) Schließen Sie das USB-Netzteil (max. 5V 3A oder max. 9V 2A) an und verbinden Sie das andere Ende mit dem Typ-C-Ladeanschluss.
- 2) Nachdem Sie das kabellose Ladegerät an das Stromnetz angeschlossen haben, drücken Sie die Ein-/Aus-Taste, um es einzuschalten.
- 3) Legen Sie Ihr Smartphone in die Mitte des kabellosen Ladegeräts. Das Ladegerät erkennt das Smartphone und beginnt automatisch mit dem Aufladen.
- 4) Sobald Ihr Smartphone vollständig aufgeladen ist, nehmen Sie es aus dem kabellosen Ladegerät.

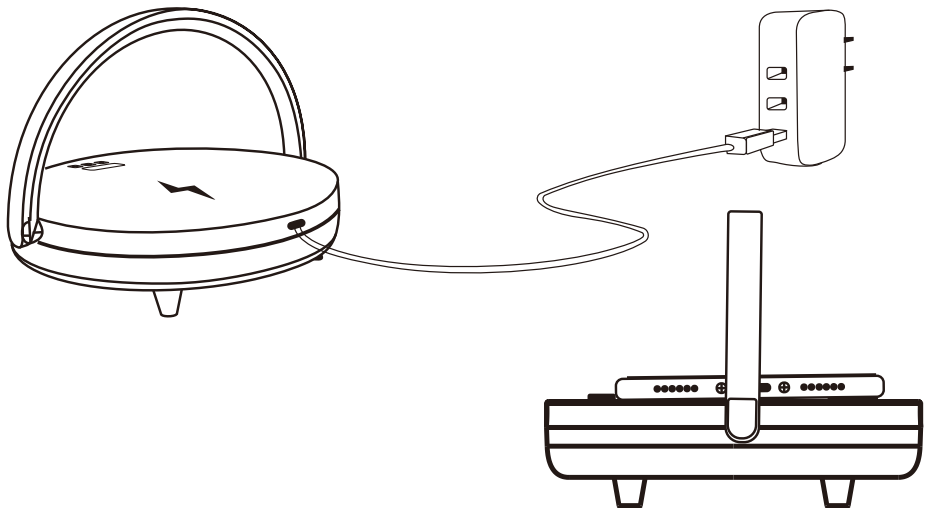

3. Betrieb der Beleuchtung

Berühren Sie den Metallring, um diese Funktion zu aktivieren. Es gibt drei Helligkeitsstufen. Stufe 1 beginnt mit 25% Helligkeit. Stufe 2 geht auf 75 % Helligkeit und Stufe 3 auf 100 % Helligkeit. Wenn Sie die Schaltfläche gedrückt halten, werden die Lichter ausgeschaltet.

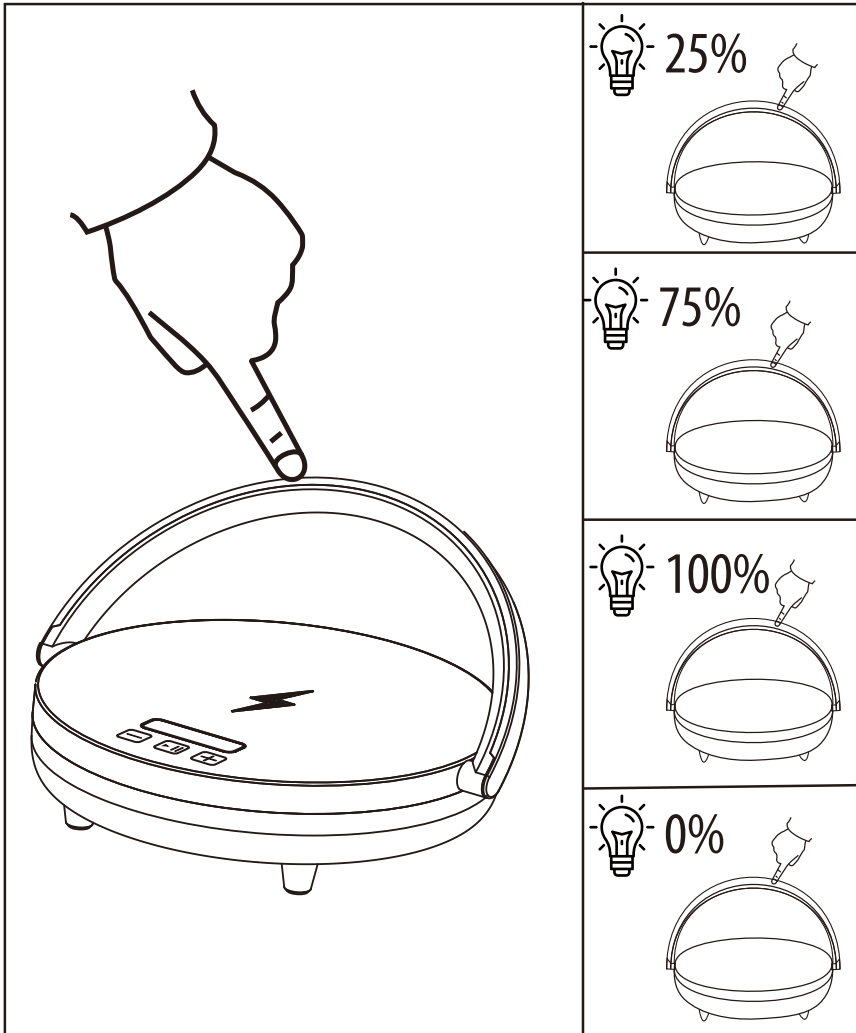

Garantiepolitik

Dieses Produkt entspricht dem im Land des Kaufs geltenden Gewährleistungsrecht. Wenn Sie ein Problem haben, das nicht gelöst werden kann, müssen Sie auf das Internet www.prixton.com zugreifen und auf die Kontaktoption klicken, um uns Ihr Unterstützungsformular zu senden.

Die elektrischen und technischen Eigenschaften, die hier genannt wurden, entsprechen typischen Geräten und können ohne Vorankündigung geändert werden, um ein besseres Gerät anzubieten.

Vereinfachte EU-einverständniserklärung

La Trastienda Digital SL als Inhaber der Handelsmarke Prixton, mit dem Standort Avenida Cervantes 49, módulo 25, Basauri 48970, Bizkaia, erklärt hiermit, dass das im Folgenden detaillierte radioelektrische Gerät:

MARKE	MODEL	BESCHREIBUNG	KATEGORIE
Prixton	SPEAKER LIGHT	Speaker Light with wireless charge	Audio

der EU-Richtlinie 2014/53/UE des Europaparlaments und –rats vom 16. April 2014 entspricht.

Der komplette Text der EU-Einverständniserklärung kann unter dem folgenden Link abgerufen werden:

www.prixton.com LA TRASTIENDA DIGITAL

Obrigado por ter adquirido o produto SPEAKER LIGHT: Carregador sem fios, coluna com ligação sem fios, lâmpada LED suporte para telemóvel. Leia atentamente este manual de instruções antes de utilizar o aparelho e guarde-o para referência futura.

A embalagem inclui:

- 1.4 EM 1 Produto
2. Cabo de carregamento tipo C
3. Cabo auxiliar
4. Manual do utilizador I

Especificações:

1. Versão de ligação sem fios: V5.1
2. Distância de funcionamento: Até 10 m
3. Dimensões: 207*192*50 mm
4. Diâmetro do coluna: 66 mm
5. Potência da coluna: 10W
6. Frequência da coluna: 20HZ-18KHZ
7. Capacidade da bateria: 1500mAh
8. Corrente de carregamento da bateria: 5V 1 A
9. Tempo de carregamento da bateria: 2-3 horas
10. Tempo de reprodução: 4-5 horas
11. Saída de carregamento sem fios: 5W/7.5W/10W
12. Dispositivo compatível com carregamento sem fios: iPhone 8 e posterior; Samsung GalaxyS7 e posterior; Huawei Mate RS e posterior; Xiaomi MIX2S, MIX3 e posterior ou outros dispositivos equipados com esta tecnologia de carregamento.

Instruções:

1. Modo de ligação sem fios:

- 1) Prima o interruptor de ligar/desligar para ligar o dispositivo. Depois de ligado, será emitido um indicador sonoro e entrará automaticamente no modo de emparelhamento.
- 2) Ative a função sem fios no seu dispositivo e procure o coluna portátil.
- 3) Escolha a coluna "SPEAKER PRIXTON" a ligar (se necessário, introduzir a palavra-passe 0000).
- 4) Quando emitir um sinal sonoro, a ligação ao seu dispositivo foi efetuada com sucesso.

Nota: a coluna portátil irá ligar-se automaticamente ao último dispositivo emparelhado.

1. Prima brevemente para diminuir o volume, prima e mantenha premido para passar à música anterior.
2. Prima brevemente para Pausa/Reproduzir, prima duas vezes para desativar o emparelhamento, ligação sem fios
3. Prima brevemente para aumentar o volume, prima e mantenha premido para passar à música seguinte.
4. Suporte para telemóvel
5. Luz tátil
6. Ligar o interruptor ON/OFF
7. Porta de carregamento tipo C
8. Indicador de estado
9. AUX
10. Parte traseira com orifícios
11. Gancho de parede

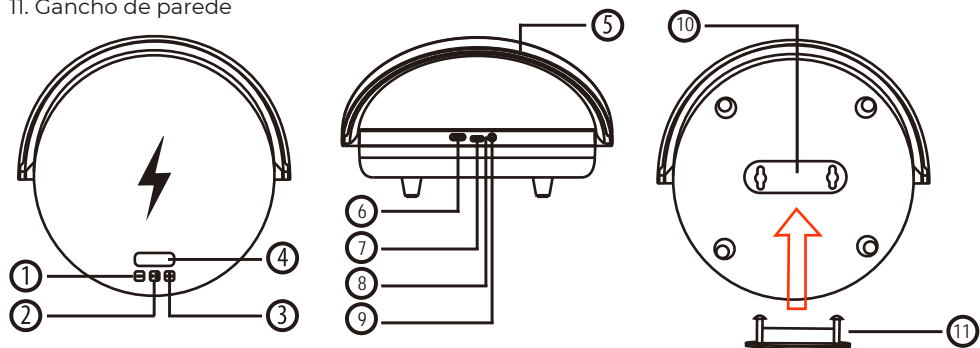

2. Carregamento

- 1) Ligue o adaptador de corrente USB (5V 3A máx. ou 9V 2A máx.), ligue a outra extremidade à porta de carregamento tipo C.
- 2) Depois de ligar o carregador sem fios à corrente elétrica, prima o botão ligar/desligar para o ligar.
- 3) Coloque o seu smartphone no centro do carregador sem fios. O carregador irá detetar o smartphone e começar a carregá-lo automaticamente.
- 4) Quando o smartphone estiver totalmente carregado, retire-o do carregador sem fios.

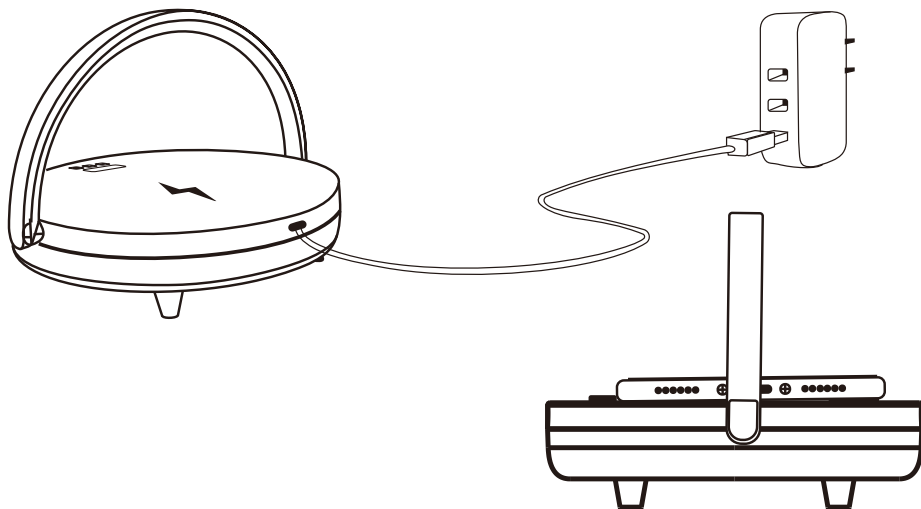

3. Funcionamento das luzes

Toque no anel metálico para ativar esta função. Existem três níveis de luminosidade. Começa no nível 1 com 25% de luminosidade. O nível 2 passa para 75% de luminosidade e o nível 3 para 100%. Ao manter premido, as luzes apagam-se.

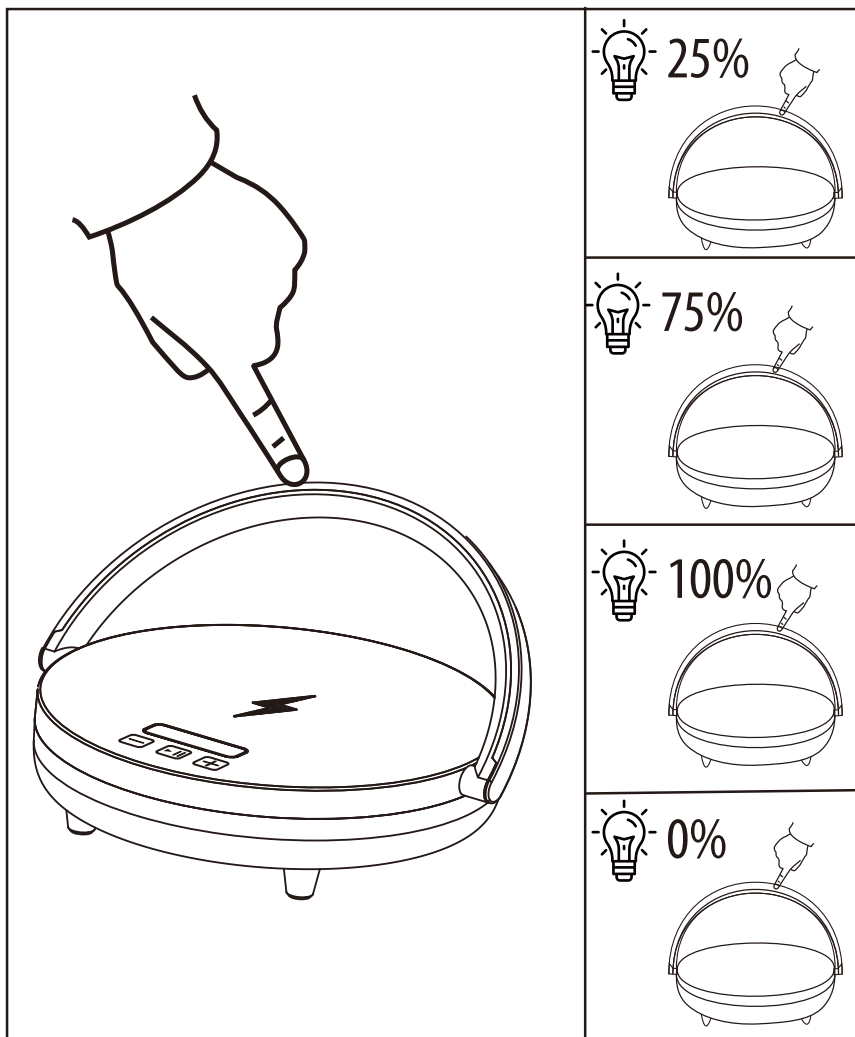

Política de garantia

Em cumprimento do estabelecido no Decreto-Lei n.º 84/2021 <https://dre.pt/dre/detalhe/decreto-lei/84-2021-172938301>, colocamos à disposição dos interessados toda a informação necessária para poder exercer todos os direitos de desistir de acordo com as normas contidas nesta lei, dando por cumpridos os requisitos que a lei exige ao vendedor no contrato de venda.

As características técnicas e eléctricas que aqui se indicam podem ser válidas para outras unidades semelhantes às nossas e poderão ser trocadas sem aviso prévio com o objetivo de oferecer um equipamento melhor.

Declaração De Conformidade Simplificada

Pela presente, a La Trastienda Digital SL, na qualidade de proprietária da marca comercial Prixton, com sede no Avenida Cervantes 49, módulo 25, Basauri 48970, Bizkaia, declara que o tipo de equipamento radioelétrico que de seguida se expõe:

MARCA	MODELO	DESCRIÇÃO	CATEGORIA
Prixton	SPEAKER LIGHT	Speaker Light with wireless charge	Audio

Está em conformidade com a Diretiva 2014/53/UE do Parlamento Europeu e do Conselho de 16 de abril de 2014.

O texto completo da declaração UE de conformidade pode ser consultado no seguinte endereço Web:

www.prixton.com

LA TRASTIENDA DIGITAL

Bedankt voor uw aankoop van het product SPEAKER LIGHT: Draadloze oplader, luidspreker met draadloze verbinding, LED-lamp telefoonhouder. Lees deze handleiding zorgvuldig door voordat u het toestel in gebruik neemt en bewaar ze voor toekomstig gebruik.

De verpakking bevat:

- 1.4-IN-1-Product
2. Opladkabel Type C
3. Hulpkabel
4. Gebruikershandleiding I

Specificaties:

1. Versie draadloze verbinding: V5.1
2. Werkingsafstand: Tot 10m
3. Afmetingen: 207*192*50 mm
4. Diameter luidspreker: 66 mm
5. Vermogen luidspreker: 10 W
6. Frequentie luidspreker: 20HZ-18KHZ
7. Batterijcapaciteit: 1500mAh
8. Oplaadstroomsterkte van de batterij: 5V 1 A
9. Oplaadduur van de batterij: 2-3 uur
10. Gebruiksduur: 4-5 uur
11. Uitgang draadloos opladen: 5W/7,5W/10W
12. Het toestel ondersteunt draadloos opladen: iPhone 8 en later; Samsung GalaxyS7 en later; Huawei Mate RS en later; Xiaomi MIX2S, MIX3 en later of andere toestellen die met deze oplaadtechnologie zijn uitgerust

Instructies

1. Draadlozeverbindingsmodus:

- 1) Druk op de aan/uit-schakelaar om hem aan te zetten. Na het inschakelen klinkt er een geluidssignaal en gaat het toestel automatisch over op de koppelingsmodus.
- 2) Activeer de draadloze functie van uw toestel en zoek de draagbare luidspreker.
- 3) Maak verbinding met de SPEAKER PRIXTON (voer eventueel wachtwoord 0000 in).
- 4) Een pieptoon geeft aan dat de verbinding met uw toestel is geslaagd.

Let op: de draagbare luidspreker maakt automatisch verbinding met het laatst gekoppelde toestel.

1. Druk kort om het volume te verlagen, ingedrukt houden voor het vorige nummer.
2. Druk kort op om te pauzeren/afspelen, druk twee keer om de koppeling en de draadloze verbinding te verbreken
3. Druk kort om het volume te verhogen, ingedrukt houden voor het volgende nummer.
4. Houder voor mobiele telefoon
5. Aanraaklicht
6. Zet de AAN/UIT-schakelaar aan
7. Oplaadpoort Type C
8. Statusindicator
9. AUX
10. Achterste deel met gaten
11. Muurhaak

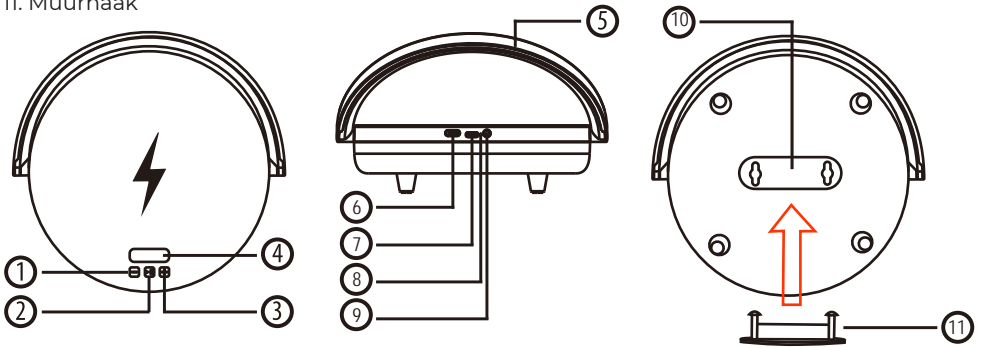

2. Opladen

- 1) Sluit de USB-stroomadapter aan (5V 3A max. of 9V 2A max.), sluit het andere uiteinde aan op de Type-C-oplaadpoort.
- 2) Nadat je de draadloze oplader op het lichtnet hebt aangesloten, druk je op de aan/uit-knop om hem aan te zetten.
- 3) Plaats je smartphone in het midden op de draadloze oplader. De oplader detecteert de smartphone en begint hem automatisch op te laden.
- 4) Zodra je smartphone volledig is opgeladen, haal je hem uit de draadloze oplader.

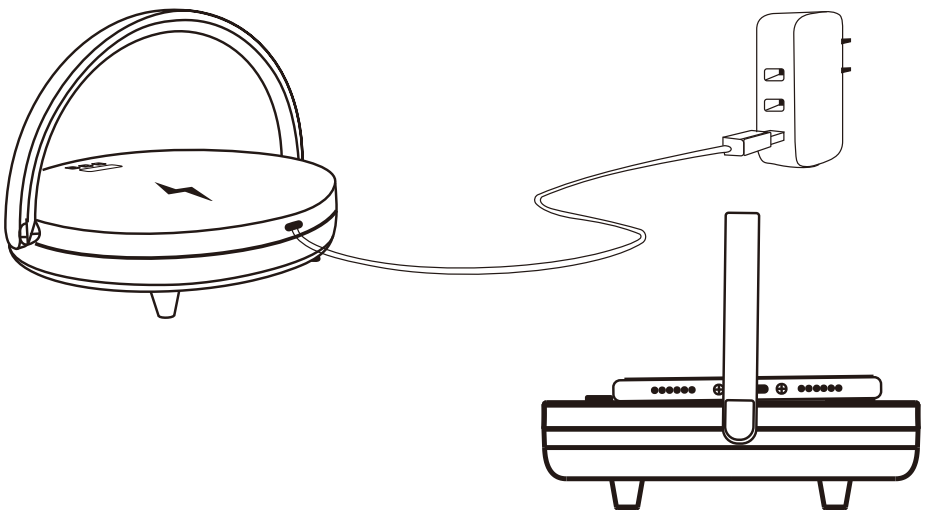

3. Werking van de lampjes

Raak de metalen ring aan om deze functie te activeren. Er zijn drie helderheidsniveaus. Niveau 1 begint met 25% helderheid. Niveau 2 gaat naar 75% helderheid en niveau 3 naar 100% helderheid. Als je het contact vasthoudt, gaan de lampjes uit.

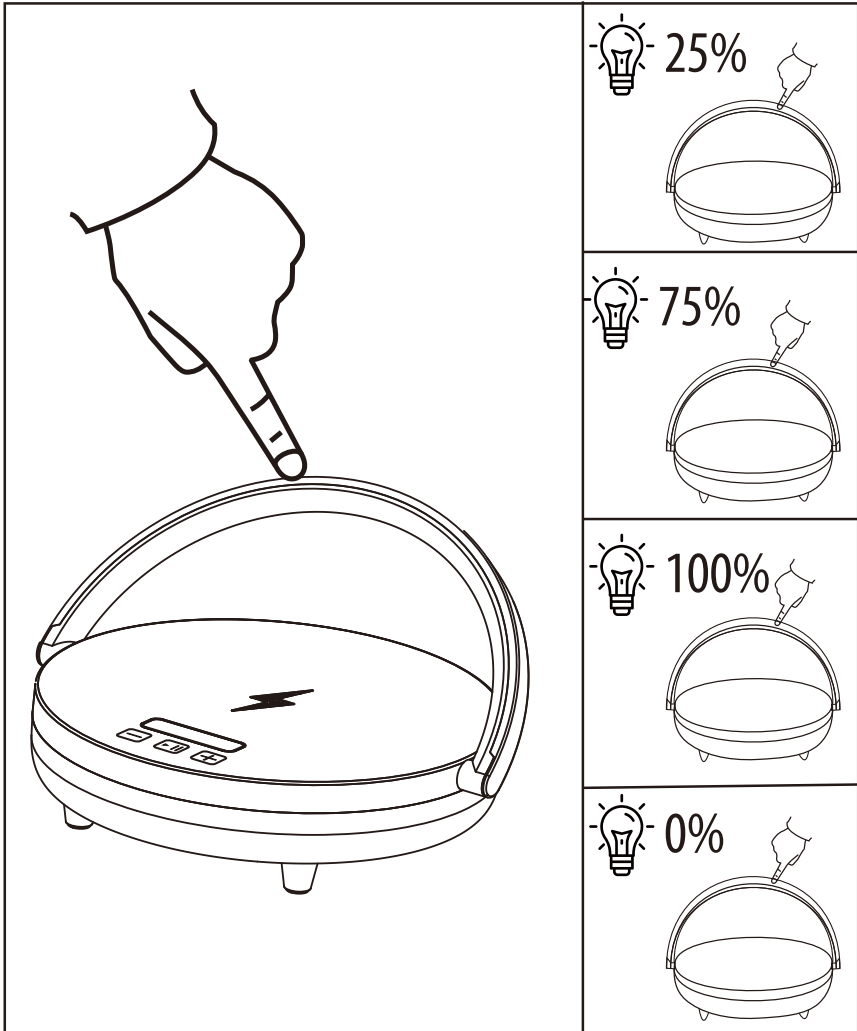

Garantie beleid

Dit product voldoet aan de in het land van aankoop geldende garantiewetgeving. Als u een probleem hebt dat u niet kunt oplossen, moet u naar www.prixton.com gaan en op de contactoptie klikken om ons uw assistentieformulier toe te sturen.

Deze technische en elektrische specificaties kunnen te allen tijde en zonder voorafgaande kennisgeving worden gewijzigd om het apparaat nog te verbeteren.

Vereenvoudigde EU-conformiteitsverklaring

Hierbij verklaart La Trastienda Digital SL, als eigenaar van het handelsmerk Prixton, en gevestigd in het Avenida Cervantes 49, módulo 25, Basauri 48970, Bizkaia, dat de radioapparatuur die hierna wordt beschreven:

MERK	MODEL	BESCHRIJVING	CATEGORIE
Prixton	SPEAKER LIGHT	Speaker Light with wireless charge	Audio

Strookt met Richtlijn 2014/53/EU van het Europees Parlement en de Raad van 16 april 2014.

De volledige tekst van de EU-conformiteitsverklaring is te vinden op de volgende internetsite:
www.prixton.com

LA TRASTIENDA DIGITAL

PRIXTON

