

PRIXTON

CINEMA MINI

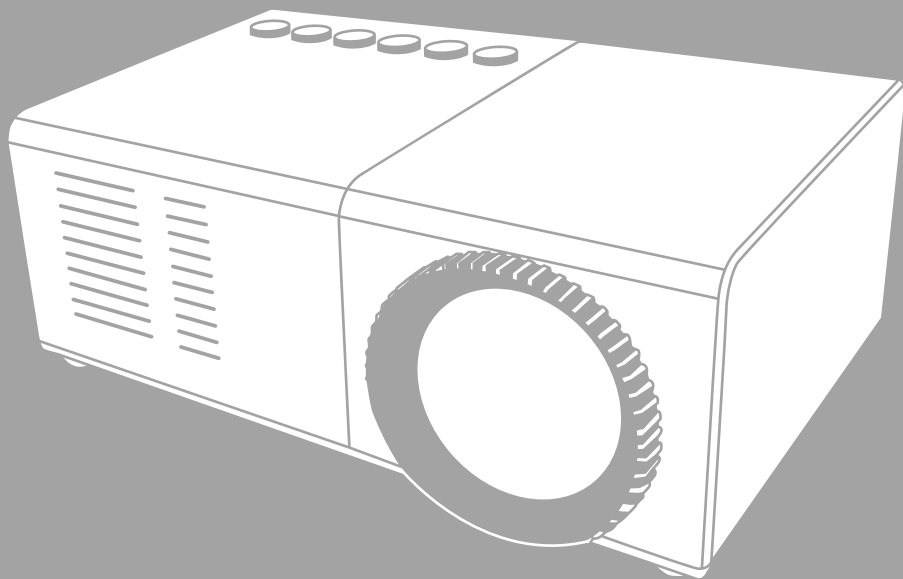

PROYECTOR

PROJECTOR

INDEX

ES	3
EN	15
FR	27
IT	36
DE	44
PT	53
NL	61

Precaución:

El uso de otros controles, ajustes o la realización de otros procedimientos distintos a los especificados en este documento pueden dar lugar a una exposición peligrosa a radiaciones. Solo personal cualificado puede realizar las labores de ajuste o reparación de este producto.

Precauciones previas al uso:

- 1.No utilice este dispositivo cerca del agua.
- 2.Limpie el dispositivo únicamente con un paño ligeramente húmedo.
- 3.No cubra ni bloquee ninguna rejilla de ventilación. Cuando coloque el dispositivo en un estante, deje un espacio libre de 5 cm alrededor de todo el dispositivo.
- 4.Realice la instalación de acuerdo con el manual de usuario proporcionado.
- 5.* No pise ni perforo el adaptador de corriente. Tenga especial cuidado cerca del enchufe y del punto de salida del cable. No coloque elementos pesados sobre el adaptador de corriente, ya que podrían dañarlo. ¡Mantenga el dispositivo fuera del alcance de los niños! Si juegan con el cable de alimentación pueden sufrir lesiones graves.
- 6.* Desenchufe este dispositivo durante las tormentas eléctricas o cuando no lo utilice durante un período de tiempo prolongado.
- 7.Mantenga el dispositivo alejado de fuentes de calor, como radiadores, calefactores, estufas, velas y otros productos que generan calor o producen llamas descubiertas.
- 8.Evite utilizar el dispositivo cerca de campos magnéticos intensos.
- 9.Las descargas electrostáticas pueden interferir en el funcionamiento normal de este dispositivo. Si se producen, solo tiene que restaurar y reiniciar el dispositivo siguiendo el manual de instrucciones. Durante la transferencia de archivos, manipule el dispositivo con cuidado y utilícelo en un entorno sin electricidad estática.
- 10.¡Atención! No introduzca ningún objeto a través de los orificios de ventilación o de las ranuras del producto. Debido a la alta tensión que fluye a través del dispositivo, la inserción de un objeto puede causar descargas eléctricas y/o cortocircuitos en las piezas internas. Por la misma razón, no derrame agua o líquidos sobre el producto.
- 11.No utilice el dispositivo en zonas mojadas o húmedas, como cuartos de baño, cocinas con vapores o cerca de piscinas.
- 12.No utilice este dispositivo en lugares donde se pueda producir condensación.
- 13.Aunque este dispositivo está fabricado con el mayor cuidado y ha sido sometido a varios ensayos antes de salir de fábrica, es posible que puedan surgir problemas, al igual que con todos los electrodomésticos del mercado. Si percibe humo, una acumulación excesiva de calor o cualquier otro fenómeno inesperado, debe desconectar el enchufe de la toma de corriente de forma inmediata.
- 14.Este dispositivo debe funcionar con una fuente de alimentación igual a la indicada en la etiqueta de especificación. Si no está seguro del tipo de fuente de alimentación que utiliza en su hogar, consulte con su empresa distribuidora de energía.
- 15.* La salida de la toma de corriente debe estar instalada cerca del equipo y debe ser fácilmente accesible.
- 16.* No sobrecargue las tomas de CA o las regletas. La sobrecarga puede provocar un incendio o una descarga eléctrica.
- 17.*Los dispositivos Clase I deben estar conectados a una toma de corriente con conexión de protección a tierra.
- 18.* Los dispositivos Clase II no necesitan conexión a tierra.
- 19.Mantenga el dispositivo alejado de los roedores, ya que pueden morder los cables de alimentación.
- 20.*Sujete siempre el enchufe al extraerlo de la toma de corriente. No tire del cable de alimentación, ya que puede provocar un cortocircuito.
- 21.Evite colocar el dispositivo sobre superficies que puedan recibir vibraciones o impactos.
- 22.Para limpiar el dispositivo, utilice un paño suave y seco. No emplee disolventes o líquidos derivados del petróleo. Para eliminar manchas persistentes, puede utilizar un paño húmedo con detergente diluido.

- 23.El proveedor no se responsabiliza de la pérdida o los daños que pueda sufrir la información, causados por el mal funcionamiento, uso inadecuado o modificación del dispositivo, o de la sustitución de la batería.
- 24.No interrumpa la conexión cuando el dispositivo esté formateando o transfiriendo archivos. De lo contrario la información podría dañarse o perderse.
25. Si la unidad dispone de función de reproducción USB, se debe conectar la memoria USB directamente en la unidad. No use un cable de extensión USB ya que puede causar interferencias y provocar un fallo en la información.
- 26.El aparato no debe exponerse a goteos o salpicaduras. Asegúrese de que ningún objeto que pueda contener líquidos, como jarrones, se coloca sobre el aparato o cerca de este.
- 27.* Para desconectar por completo la entrada de corriente, el enchufe del aparato debe estar desconectado de la toma de corriente, ya que se trata del dispositivo de desconexión del aparato.
- 28.Si la unidad funciona con una batería, esta no debe exponerse a un calor excesivo procedente de la luz solar, el fuego o fuentes similares.
- 29.Debe prestar atención a los aspectos medioambientales del deshecho de baterías.
- 30.El aparato solo puede utilizarse en climas fríos o moderados, y deben evitarse los entornos calurosos.
- 31.La etiqueta de clasificación está situada en la parte inferior o en el panel trasero del aparato.
- 32.Este dispositivo no está destinado para su uso por personas (incluidos los niños) con diversidad funcional (mental, sensorial o física) o con falta de experiencia y conocimientos, a menos que se encuentren bajo supervisión o hayan recibido instrucciones sobre el uso correcto del dispositivo por parte de las personas responsables de su seguridad.
- 33.Este producto solo está destinado para un uso no profesional, y no para un uso comercial o industrial.
- 34.Los daños causados por utilizar este producto en una posición inestable, o por no seguir cualquiera de las instrucciones o precauciones indicadas en este manual de usuario, no serán cubiertas por la garantía.
- 35.No retire nunca la carcasa de este aparato.
- 36.No coloque nunca este aparato sobre otro equipo eléctrico.
- 37.No utilice o almacene este producto en un lugar donde pueda recibir luz solar directa, calor, exceso de polvo o vibraciones.
- 38.No permita que los niños tengan acceso a las bolsas de plástico.
- 39.Utilice solo los accesorios especificados por el fabricante.
- 40.Para las labores de mantenimiento, diríjase al personal de servicio cualificado. El mantenimiento es necesario cuando el aparato ha sufrido daños de algún modo, por ejemplo, cuando se haya derramado líquido o hayan caído objetos sobre este, se haya expuesto a la humedad o la lluvia, no funcione con normalidad o se haya caído.
- 41.* No utilice un cable de alimentación o enchufe deteriorado o una toma suelta. Si lo hace, podría provocar un incendio o una descarga eléctrica.
- 42.La exposición prolongada a sonidos fuertes procedentes de reproductores de música personales puede ocasionar una pérdida temporal o permanente de oído.

Instalación:

Desembale todos los componentes y retire el material protector.

No conecte la unidad a la toma de corriente sin antes comprobar la tensión y realizar todas las demás conexiones.

*Estas instrucciones solo se refieren a aquellos productos que utilizan un cable de alimentación o un adaptador de corriente alterna.

Contenido del paquete:

Unidad principal
Mando a distancia
(2 pilas AAA, no incluidas)
Adaptador de CA
Manual de usuario

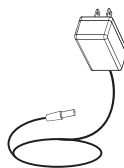

Colocación del proyector:

Puede instalar su proyector siguiendo cuatro configuraciones diferentes (vea las imágenes a continuación):

Posición frontal sobre la mesa:

Seleccione esta ubicación con el proyector colocado cerca del suelo y delante de la pantalla. Esta es la manera más común de ubicarlo por su rápida instalación y fácil transporte.



Posición frontal en el techo:

Cuelgue el proyector del techo en posición invertida y en frente de la pantalla.
FRONTAL EN EL TECHONOTA: Para instalar el proyector en el techo es necesario un soporte.

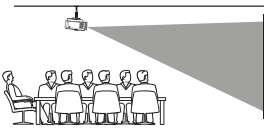

Posición trasera sobre la mesa:

Coloque el proyector cerca del suelo, detrás de la pantalla.

NOTA: Será necesaria una pantalla especial de retroproyección.

TRASERA SOBRE LA MESA



Posición trasera en el techo:

Cuelgue el proyector del techo en posición invertida detrás de la pantalla.

NOTA: Será necesaria una pantalla especial de retroproyección y un soporte.

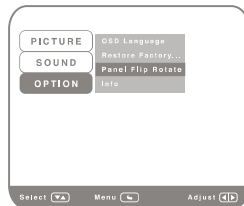
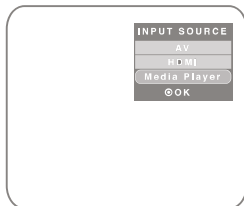
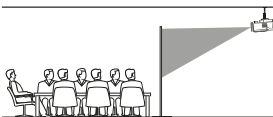

Para utilizar colocaciones alternativas del proyector, asegúrese de ajustar la pantalla correctamente. Esto se puede encontrar en: Reproductor de medios > Configuración > Opción > Girar panel

Reducción de la distorsión de la imagen:

Se recomienda acercar el proyector lo máximo posible al centro de la pantalla.

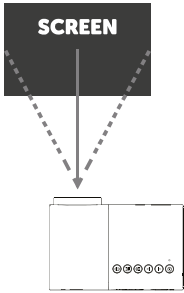

Distancia entre el proyector y la pantalla:

Mida la distancia entre el proyector y el lugar donde desea ubicar la pantalla. Esta es la distancia de proyección.

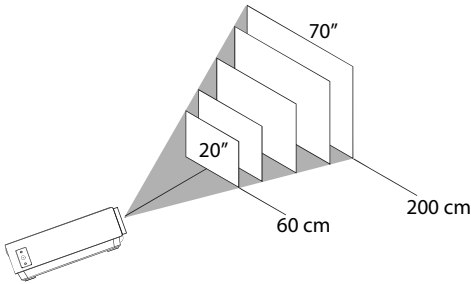

Distancia óptima: 1 m 35"

AJUSTE DEL FOCO

Siga las siguientes imágenes para ajustar el enfoque.

Enfoque

Ajuste el enfoque girando la rueda de ajuste de la lente mientras observa los píxeles de la imagen cerca del centro de la pantalla. El enfoque óptimo se obtiene cuando los píxeles son claramente visibles. Dependiendo del tamaño de la pantalla proyectada, el enfoque cerca de los bordes de la pantalla puede ser menos nítido que el centro de la pantalla.



Funciones del mando a distancia:

Encendido/Apagado

Pulse para encender. Mantenga pulsado para apagar.

Anterior / Siguiente

Pulse para avanzar o retroceder entre archivos o pistas.

Parar

Pulse para parar la reproducción.

Flip

Pulse para voltear la imagen 180°.

Reproducir/Pausar

Pulse para reproducir o pausar un archivo o pista individual.

Flechas/OK

Pulse para desplazarse y confirmar su selección en Ajustes y otros menús.

Menú

Pulse para acceder a los Ajustes del proyector.

Go to/Teclado numérico

Por favor, introduzca los números específicos del archivo o pista. Utilice el botón Reproducir para comenzar la reproducción.

Silenciar

Pulse para silenciar el volumen.

Back / Fwd

Pulse para buscar un archivo o una pista determinada.

VOL+ / VOL-

Pulse para ajustar el nivel de audio.

Source

Pulse para seleccionar la fuente (AV, PC, HDMI, MEDIA).

Exit

Pulse para salir de los menús.

Zoom

Pulse para acercar o alejar la imagen.

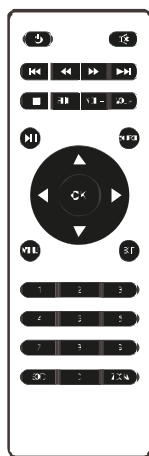

Instalación/Retirada de las pilas del mando a distancia:

Retire la tapa del compartimento de las pilas situada en la parte trasera de su mando a distancia deslizándola suavemente, y levántela. Coloque las pilas adecuadas (2 pilas AAA, no incluidas), prestando atención a las marcas de polaridad. Por último, vuelva a colocar la tapa en su sitio.

NOTAS:

Las pilas no deben exponerse a fuentes que emitan calor en exceso, como la luz solar, el fuego, etc.

Asegúrese de que las pilas se instalan correctamente siguiendo las marcas de polaridad.

Solo se recomienda usar el tipo de pilas indicadas u otras equivalentes.

No arroje las pilas al fuego, podrían explotar o filtrarse.

No combine pilas nuevas y antiguas.

No combine pilas alcalinas, con pilas estándar (zinc-carbono) o recargables (Ni-Cd, Ni-Mh).

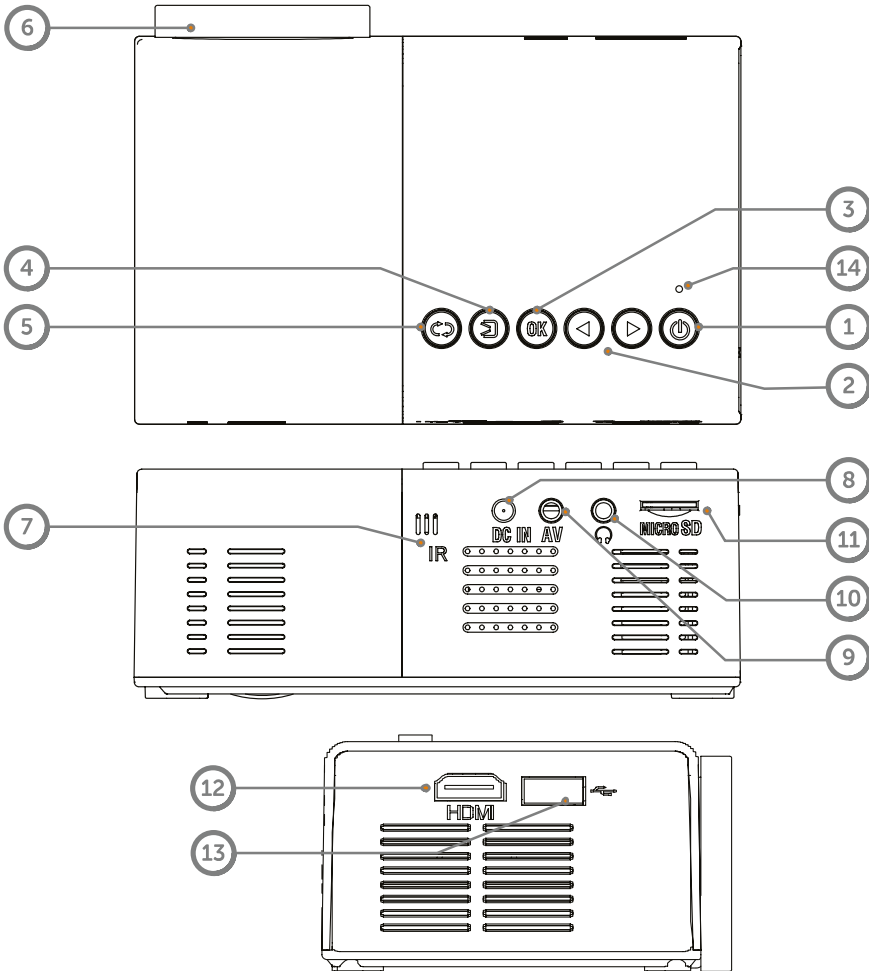
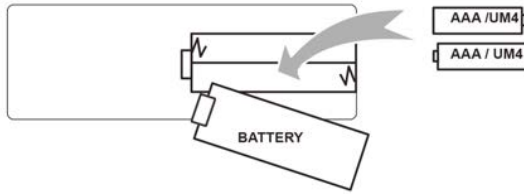

- | | |
|---------------------------------|---------------------|
| 1. Power button | 8. DC IN |
| 2. Arrows button ◀ ▶ | 9. AV IN |
| 3. OK button | 10. Earphone Jack |
| 4. Input Source button | 11. MicroSD |
| 5. Return button | 12. HDMI Port |
| 6. Lens / Focus Adjustment Knob | 13. USB Port |
| 7. IR Window (only on back) | 14. Indicator Light |

Instalación del adaptador de corriente:

Siga las indicaciones de la imagen para conectar el adaptador de corriente.

En PRIMER LUGAR, conecte el extremo más pequeño del adaptador. A continuación, enchufe el adaptador a la toma de corriente.

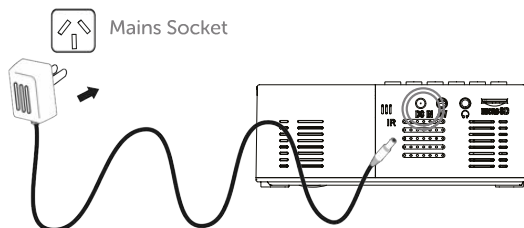

Conexión HDMI:

Mostrar la imagen en la pantalla del proyector

Siga las indicaciones de la imagen que se muestra a continuación para conectar el cable HDMI al dispositivo.

Apague la unidad antes de conectar el cable HDMI.

Tras conectarlo, pulse el botón  para encender la unidad y el indicador se encenderá con una luz VERDE.

Pulse el botón  /SOURCE para seleccionar el modo HDMI y el vídeo del dispositivo HDMI aparecerá en la pantalla del proyector.

Pulse el botón  para apagar la unidad.

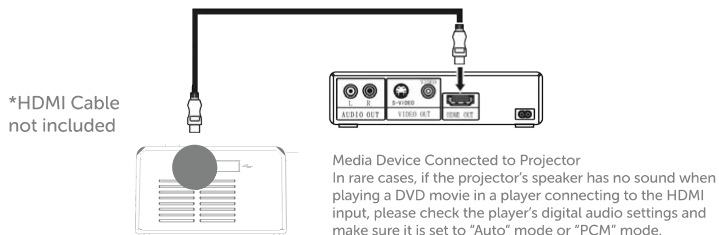

Conexión AV:

Siga las indicaciones de la imagen inferior para conectar el cable y el dispositivo AV.

Apague la unidad antes de conectar el cable AV.

Conecte el cable AV al dispositivo.

Después de conectarlo, pulse el botón  para encender la unidad y la luz indicadora se encenderá de color VERDE.

Pulse el botón  /SOURCE para seleccionar el modo AV y el vídeo del dispositivo AV aparecerá en la pantalla del proyector.

Pulse el botón  para apagar la unidad.

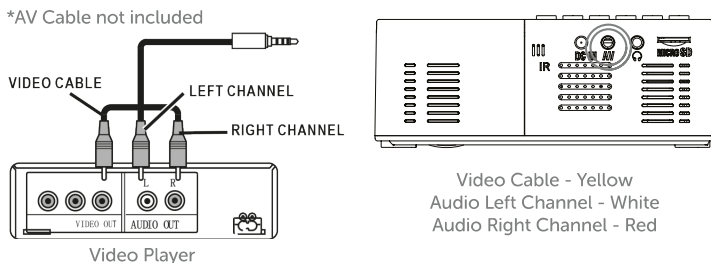

Conexión de la salida de audio:

Siga las indicaciones de la siguiente imagen para conectar el cable de audio y el dispositivo.

Pulse el botón  para apagar su proyector antes de efectuar la conexión.

Conecte el cable de audio según la imagen.

A continuación, conecte y encienda las dos unidades. Su proyector sonará ahora en un dispositivo externo. Después de utilizarlas, apague ambas unidades.

Amplificador:

Station Amplifier

*Cable not included

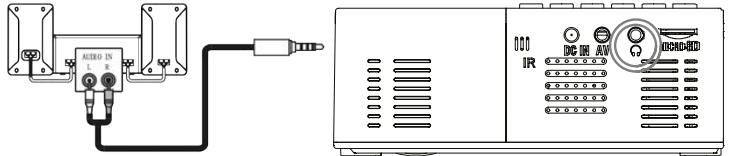

Audio Cable:

Must be compatible with the
EPJ480 projector earphone size





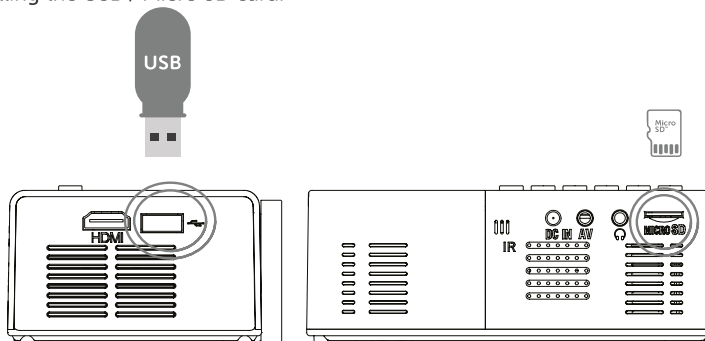









Instalación del dispositivo USB y de la tarjeta Micro SD "TF":

Follow below picture to install USB and Micro SD card. Turn off the unit before installing the USB / Micro SD card.



Using TF Card And USB Playback (Media Player):

Instalación del dispositivo USB/tarjeta TF:

1. Apague la unidad antes de instalar el dispositivo USB/la tarjeta TF.
2. Instale el dispositivo USB en el puerto USB.
3. Después de conectarlo, pulse el botón  para encender la unidad y el indicador se encenderá con una luz VERDE.
4. Pulse el botón  /SOURCE y utilice los botones  para buscar el modo REPRODUCTOR MULTIMEDIA.
5. Tras seleccionarlo, utilice los botones  para buscar el icono de MÚSICA/FOTOS/PELÍCULAS y pulse el botón  para entrar en esa opción. Si es necesario, utilice el botón  para seleccionar la tarjeta TF o el USB y pulse el botón .
6. Utilice los botones  para buscar el archivo correcto y pulse  para previsualizar la reproducción del archivo. Pulse el botón  de la unidad o el botón  del mando a distancia para iniciar la reproducción.
7. Pulse  para avanzar más rápido o rebobinar.
8. Pulse  para buscar el archivo próximo o el anterior.
9. Durante la reproducción, pulse  para pausarla, y púlselo de nuevo para reanudar la reproducción.

NOTA: Antes de retirar el dispositivo USB/la tarjeta TF, pulse  PRIMERO para apagar la unidad.

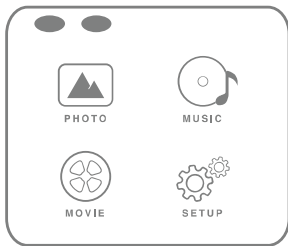
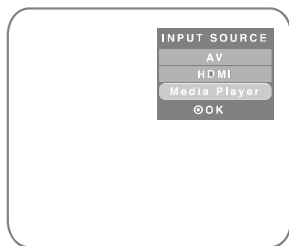

Submenú en pantalla FOTO

1. Al reproducir fotos, presione **OK** y aparecerán más funciones en la parte inferior
2. Utilice el botón **◀/▶** para seleccionar el icono que desee y después pulse **OK**

Submenú en pantalla MUSICA

3. Al reproducir música, presione **OK** y aparecerán más funciones en la parte inferior
4. Utilice el botón **◀/▶** para seleccionar el icono que desee y después pulse **OK** para iniciar la función elegida.

Submenú en pantalla PELÍCULA

5. Al reproducir películas, presione **OK** y aparecerán más funciones en la parte inferior
6. Utilice el botón **◀/▶** para seleccionar el icono que desee y después pulse **OK** para iniciar la función elegida.

Uso del Menú Proyector 1.0

Pulse el botón **≡** para entrar en el menú Proyector. Pulse de nuevo para volver atrás.

Utilice los botones **⊕** para seleccionar las opciones de forma manual.

Este menú se mostrará en la parte superior derecha de la pantalla.

Modo imagen

Seleccione Brillante, Usuario (personalizado), Suave o Estándar.

Contraste, brillo, etc.

Establecer Modo imagen en "Usuario" para modificar estos ajustes.

Temperatura de color

Seleccione Cálido, Frío o Medio.

Relación de aspecto

Seleccione 16:9, 4:3, o Auto

Reducción de ruido

Seleccione Apagado, Bajo, Medio, Alto o Por defecto

Pantalla

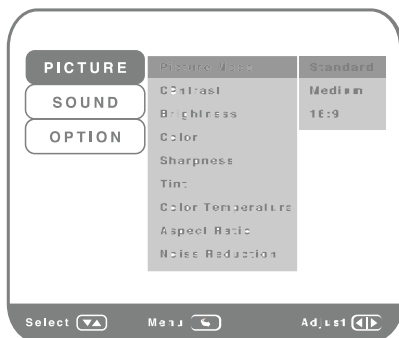

Temperatura de color	
Definido por el usuario	Parámetro
Rojo	0-100
Azul	0-100
Verde	0-100

Relación de aspecto	
4:3	La señal está en una relación de aspecto 4:3 para la imagen proyectada
16:9	La señal está en una relación de aspecto 16:9 para la imagen proyectada

Utilizar el Menú Proyector 2.0

Pulse el botón  para entrar en el menú Proyector. Pulse de nuevo para volver atrás.

Utilice los botones  para seleccionar las opciones de forma manual.

Este menú se mostrará en la parte superior derecha de la pantalla.

Modo Sonido

Seleccione Música, Película, Usuario (personalizado), Deportes o Estándar.

Agudos, Graves

Establezca el Modo Sonido en "Usuario" para modificar estos ajustes.

Equilibrio

Ajuste el equilibrio del audio.

Sonido envolvente

Encienda o apague el sonido envolvente.

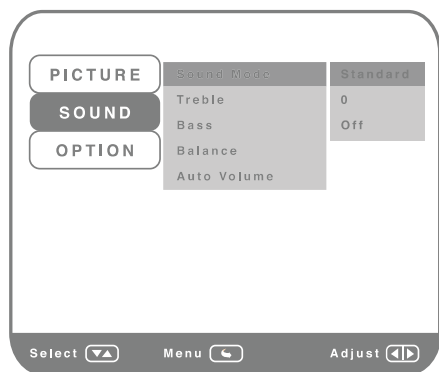

Utilizar el Menú Proyector 3.0

Pulse el botón  para entrar en el menú Proyector. Pulse de nuevo para volver atrás.

Utilice los botones  para seleccionar las opciones de forma manual.

Este menú se mostrará en la parte superior derecha de la pantalla.

Idioma OSD (visualizado en pantalla)

Seleccione un idioma diferente, según la tabla que se muestra en la parte inferior.

Restaurar la configuración de fábrica

Seleccione YES o NO.

Rotación de panel

Seleccione rotar 0, rotar 1, rotar 2, rotar 3.

INFO

Muestra la información del producto como se indica a continuación.

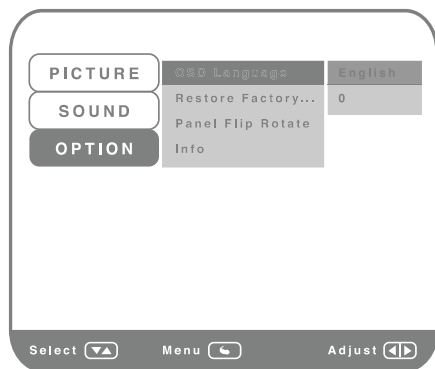

Resolución de problemas

Antes de recurrir al servicio de mantenimiento, por favor, haga sus propias comprobaciones en base a la siguiente tabla

<p>No se proyecta ninguna imagen o se muestra el mensaje "No hay señal"</p>	<ol style="list-style-type: none">1.El indicador de conexión está encendido. En caso contrario, compruebe que el proyector está conectado a la toma de corriente, que el interruptor está encendido y presione el botón de encendido del proyector.2.Compruebe que ha retirado la tapa de la lente.3.Compruebe que los cables están conectados e instalados según las instrucciones del Manual de Usuario.4.Puede que la fuente de la imagen no se haya configurado correctamente. Pulse el botón Source (fuente) del Panel de Control o del mando a distancia para seleccionar el ajuste correcto.5.Compruebe la sección Menú bajo la señal de entrada de video para asegurarse de que ha sido configurada correctamente.
---	--

La lámpara (bombilla) se apaga tras un período de tiempo	<p>¿El indicador de advertencia emite una luz roja?</p> <p>En ese caso, el proyector se está sobrecalentando, por lo que apaga la bombilla de forma automática.</p> <ol style="list-style-type: none"> 1. Deje que el proyector se enfríe durante unos momentos. 2. Una vez enfriado, compruebe que ningún objeto bloquea las salidas de ventilación. 3. Compruebe que el filtro del aire está limpio, o límpielo si fuera necesario. 4. Encienda el proyector. Si el problema persiste, por favor, contacte con su servicio técnico.
La imagen es más ancha en la parte superior/inferior de la pantalla	<p>Esto se llama distorsión trapezoidal y se debe a que el ángulo de proyección no es perpendicular a la pantalla. Utilice la función de distorsión trapezoidal (Keystone) del proyector para ajustar la imagen.</p>
Aparecen puntos en la pantalla	<p>Utilice un aspirador para limpiar la lente. Si esto no resuelve el problema, contacte con el servicio técnico.</p>
El brillo de la imagen se ha desvanecido	<p>Esto puede deberse a la luz de ambiente de la sala. También es posible que deba sustituir la bombilla.</p>

Política de garantía

En cumplimiento de lo establecido en el art. 16.7 del Real Decreto-ley 7/2021, de 27 de abril. Ref. BOE-A-2021-6872, se pone a disposición de los interesados, accediendo a www.prixton.com, cuanta información sea necesaria para ejercer los derechos de desistimiento atendiendo a los supuestos que recoge dicha ley, dando por cumplidas las exigencias que esta demanda de la parte vendedora en el contrato de venta.

Las características técnicas y eléctricas que aquí se brindan corresponden a unidades típicas y podrían cambiarse sin previo aviso con el fin de proveer un mejor equipo.

Declaración ue de conformidad simplificada

Por la presente, La Trastienda Digital SL como propietaria de la marca comercial Prixton, ubicada en Avenida Cervantes 49, módulo 25, Basauri 48970, Bizkaia, declara que el tipo de equipo radioeléctrico que a continuación se expone:

MARCA	MODELO	DESCRIPCIÓN	CATEGORÍA
PRIXTON	CINEMA MINI	PROJECTOR	IMAGE

Es conforme con la Directiva 2014/53/UE del Parlamento Europeo y del consejo de 16 de abril de 2014.

El texto completo de la declaración UE de conformidad está disponible en la dirección de Internet siguiente:

www.prixton.com LA TRASTIENDA DIGITAL

Caution:

Usage of controls or adjustments or performance of procedures other than those specified herein may result in hazardous radiation exposure.

This unit should not be adjusted or repaired by anyone except qualified service personnel.

Precautions before use:

KEEP THESE INSTRUCTIONS IN MIND:

1. Do not use this device near water.
2. Clean only with a slightly damp cloth.
3. Do not cover or block any ventilation openings. When placing the device on a shelf, leave 5 cm (2") free space around the whole device.
4. Install in accordance with the supplied user manual.
- 5.* Don't step on or pinch the power adaptor. Be very careful, particularly near the plugs and the cable's exit point. Do not place heavy items on the power adaptor, which may damage it. Keep the entire device out of children's reach! When playing with the power cable, they can seriously injure themselves.
- 6.* Unplug this device during lightning storms or when unused for a long period.
7. Keep the device away from heat sources such as radiators, heaters, stoves, candles and other heat-generating products or naked flame.
8. Avoid using the device near strong magnetic fields.
9. Electrostatic discharge can disturb normal usage of this device. If so, simply reset and restart the device following the instruction manual. During file transmission, please handle with care and operate in a static-free environment.
10. Warning! Never insert an object into the product through the vents or openings. High voltage flows through the product and inserting an object can cause electric shock and/or short circuit internal parts. For the same reason, do not spill water or liquid on the product.
11. Do not use in wet or moist areas such as bathrooms, steamy kitchens or near swimming pools.
12. Do not use this device when condensation may occur.
13. Although this device is manufactured with the utmost care and checked several times before leaving the factory, it is still possible that problems may occur, as with all electrical appliances. If you notice smoke, an excessive build-up of heat or any other unexpected phenomena, you should disconnect the plug from the main power socket immediately.
14. This device must operate on a power source as specified on the specification label. If you are not sure of the type of power supply used in your home, consult your dealer or local power company.
- 15.* The socket outlet must be installed near the equipment and must be easily accessible.
- 16.* Do not overload ac outlets or extension cords. Overloading can cause fire or electric shock.
- 17.* Devices with class 1 construction should be connected to a main socket outlet with a protective earthed connection.
- 18.* Devices with class 2 construction do not require a earthed connection.
19. Keep away from rodents. Rodents enjoy biting on power cords.
- 20.* Always hold the plug when pulling it out of the main supply socket. Do not pull the power cord. This can cause a short circuit.
21. Avoid placing the device on any surfaces that may be subject to vibrations or shocks.
22. To clean the device, use a soft dry cloth. Do not use solvents or petrol based fluids. To remove severe stains, you may use a damp cloth with dilute detergent.
23. The supplier is not responsible for damage or lost data caused by malfunction, misuse, modification of the device or battery replacement.
24. Do not interrupt the connection when the device is formatting or transferring files. Otherwise, data may be corrupted or lost.
25. If the unit has USB playback function, the usb memory stick should be plugged into the unit directly. Don't use an usb extension cable because it can cause interference resulting in failing of data.
26. The apparatus shall not be exposed to dripping or splashing and make sure that no objects filled with liquids, such as vases, are placed on or near the apparatus.

- 27.* To completely disconnect the power input, the mains plug of the apparatus shall be disconnected from the mains, as the disconnect device is the mains plug of apparatus.
- 28.If the unit works with battery, Battery shall not be exposed to excessive heat such as sunshine, fire or the like.
- 29.Attention should be drawn to the environmental aspects of battery disposal.
- 30.The apparatus can only be used in moderate extremely cold or climates warm environments should be avoided.
- 31.The rating label has been marked on the bottom or back panel of the apparatus.
- 32.This device is not intended for use by people (including children) with physical, sensory or mental disabilities, or a lack of experience and knowledge, unless they're under supervision or have received instructions about the correct use of the device by the person who is responsible for their safety.
- 33.This product is intended for non professional use only and not for commercial or industrial use.
- 34.Make sure the unit is adjusted to a stable position. Damage caused by using this product in an unstable position or by failure to follow any other warning or precaution contained within this user manual will not be covered by warranty.
- 35.Never remove the casing of this apparatus.
- 36.Never place this apparatus on other electrical equipment.
- 37.Do not use or store this product in a place where it is subject to direct sunlight, heat, excessive dust or vibration.
- 38.Do not allow children access to plastic bags.
- 39.Only use attachments/accessories specified by the manufacturer.
- 40.Refer all servicing to qualified service personnel. Servicing is required when the apparatus has been damaged in any way, such as the power supply cord or the plug, when liquid has been spilled or objects have fallen into the apparatus, when the apparatus has been exposed to rain or moisture, does not operate normally, or has been dropped.
- 41.*Do not use a damaged power cord or plug or a loose outlet. Doing so may result in fire or electric shock.
- 42.Prolonged exposure to loud sounds from personal music players may lead to temporary or permanent hearing loss.

Installation:

Unpack all parts and remove protective material.

*Do not connect the unit to the mains before checking the mains voltage and before all other connections have been made.

*These instructions are related only to products using power cable or AC power adaptor.

Packing Included:

Usage of controls or adjustments or performance of procedures other than those specified herein may result in hazardous radiation exposure.

This unit should not be adjusted or repaired by anyone except qualified service personnel.

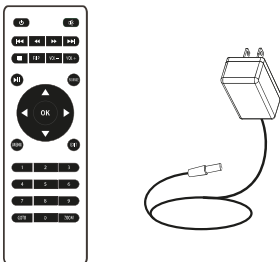

Placing your projector:

Your projector can be installed in four different configurations:

Front Table:

Select this location with the projector placed near the floor in front of the screen. This is the most common way to position the projector for quick setup and portability.



Front Ceiling:

Select this location with the projector suspended upside-down from the ceiling in front of the screen.

NOTE: A projector mount is required to install the projector in a ceiling.

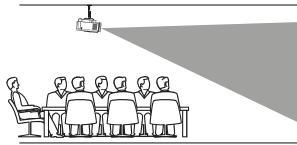

Rear Table:

Select this location with the projector placed near the floor behind the screen.

NOTE: That a special rear projection screen is required.

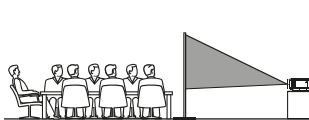

Rear Ceiling:

Select this location with the projector suspended upside-down from the ceiling behind the screen.

NOTE:

A projector mount is required to install the projector in a ceiling. A special rear projection screen is required.

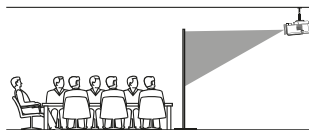

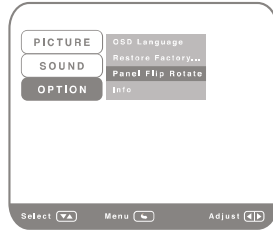
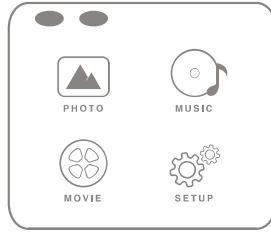
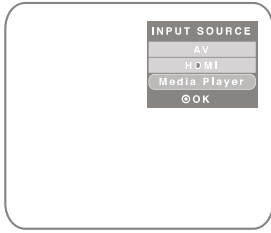

To utilize alternate projector placements, make sure to adjust the screen accordingly. This can be found in: [Media Player](#) > [Setup](#) > [Option](#) > [Panel Flip Rotate](#)

To reduce image distortion:

It is recommended to move the projector as close to center of screen.

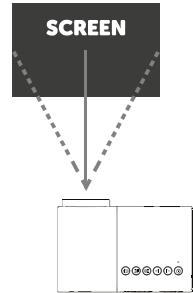

Distance between the projector and screen:

Measure the distance between the projector and where you want to position the screen. This is the projection distance.

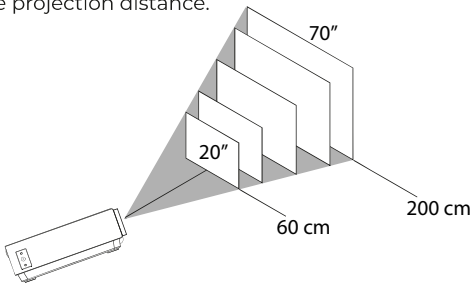

Optimal distance: 1 m 35"

ADJUSTING THE FOCUS

Follow the below pictures to adjust the focus.

Focus

Adjust the focus by turning the lens knob while observing the image pixels near the center of the screen. Optimal focus is obtained when the pixels are clearly visible. Depending on the projected screen size, the focus near the screen edges may be less sharp than the screen center.



Controls of remote:

Power

Press to power ON. Press and hold to power OFF

Previous / Next

Press to skip between chapters or tracks

Stop

Press to stop playback

Flip

Press to flip display image 180°

Play/Pause

Press to play or pause an individual chapter or track

Arrows/OK

Press to navigate and confirm selections in

Settings and other menus

Menu

Press to access projector Settings

Go To/Number Keypad

Press to enter specific chapter or track numbers

Use Play button to begin playing

Mute

Press to mute volume

Back / Fwd

Press to search through an individual chapter or track

VOL+ / VOL-

Press to adjust audio level

Source

Press to select media source (AV, PC, HDMI, MEDIA)

Exit

Press to exit menus

Zoom

Press to zoom display image in or out

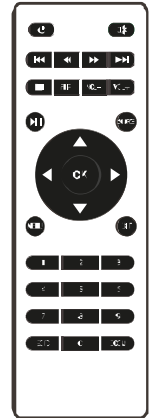

Install / Remove battery of remote

Remove the battery compartment cover on the back of your remote by carefully sliding to open. The battery cover can then be lifted away. Fit the correct batteries (2 X AAA batteries not included), referring to the polarity markings. Finally, replace the cover.

NOTES:

Batteries shall not be exposed to excessive heat such as sunshine, fire

Be sure that the batteries are installed polarity correctly.

Only same or equivalent type batteries as recommend are to be used.

Do not dispose of batteries in fire, battery may explode or leak. Do not try to recharge a battery

Do not mix old and new batteries.

Do not mix alkaline, standard (carbon-zinc), or rechargeable (ni-cad, ni-mh, etc) batteries

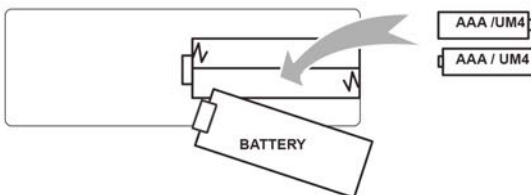

FEATURES & INPUTS

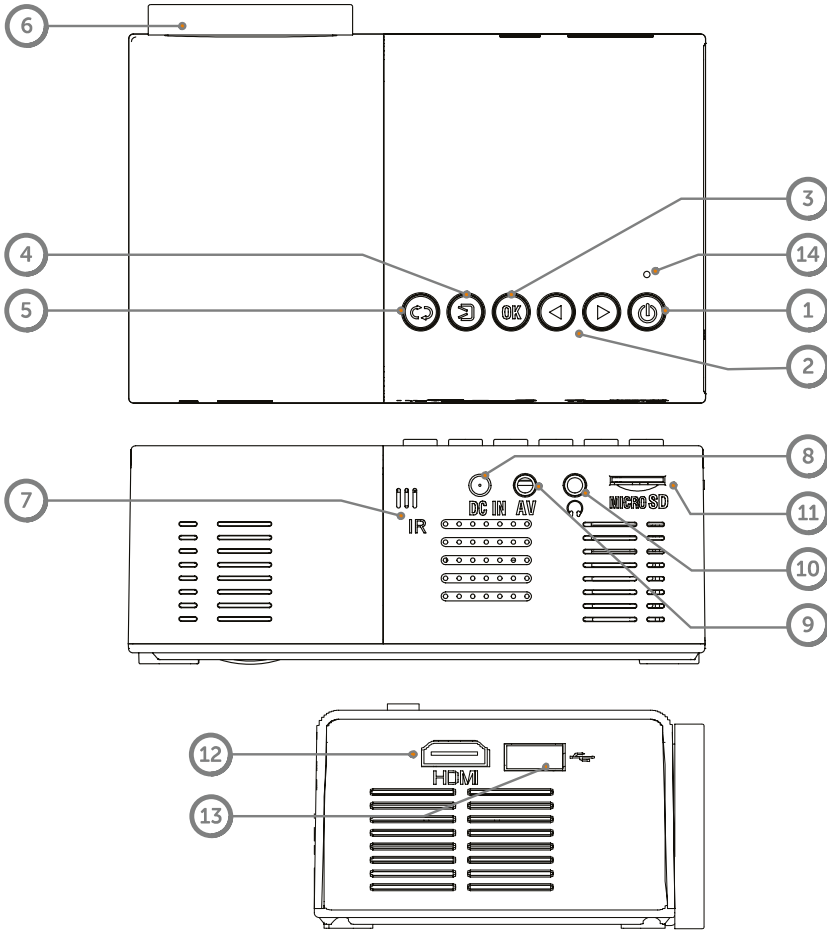



- | | |
|---------------------------------|---------------------|
| 1. Power button | 8. DC IN |
| 2. Arrows button ◀ ▶ | 9. AV IN |
| 3. OK button | 10. Earphone Jack |
| 4. Input Source button | 11. MicroSD |
| 5. Return button | 12. HDMI Port |
| 6. Lens / Focus Adjustment Knob | 13. USB Port |
| 7. IR Window (only on back) | 14. Indicator Light |

Install Power Adapter:

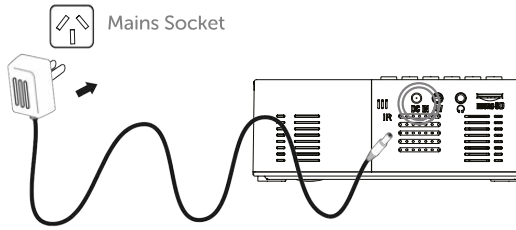
Follow below picture to connect power adapter
 Connect small end of adapter FIRST. Plug the adapter body to power outlet.



Connect HDMI:

Follow below picture to connect HDMI cable and device.
 Turn off the unit before connect HDMI cable.
 After connect, press the  button to turn on unit and power indicator will light GREEN
 Press the  / SOURCE button to Hdmi mode and the video of HDMI device will show on projector screen.
 Press the  button to turn off unit power.

**HDMI hd signal input : this interface can be input with HD player
 HDMI output at the connection**

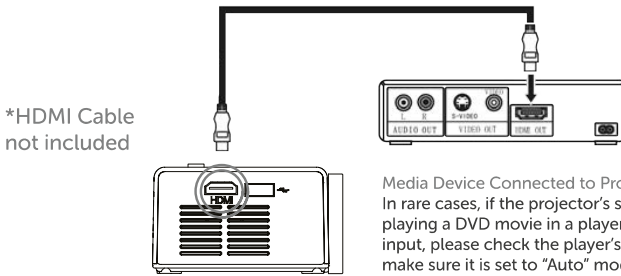



*HDMI Cable not included

Media Device Connected to Projector

In rare cases, if the projector's speaker has no sound when playing a DVD movie in a player connecting to the HDMI input, please check the player's digital audio settings and make sure it is set to "Auto" mode or "PCM" mode.

Connect AV:

Follow below picture to connect AV cable and device.
 Turn off the unit before connect AV cable.
 Use AV cable to connect follow below figure
 After connect, press the  button to turn on unit and power indicator will light GREEN
 Press the  / SOURCE button to AV mode and the video of AV device will show on projector screen
 Press the  button to turn off unit power.

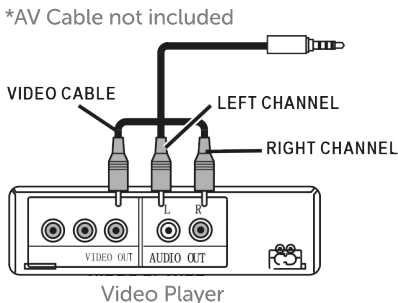

*AV Cable not included

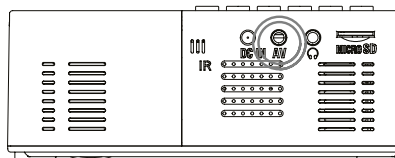

Video Cable - Yellow
 Audio Left Channel - White
 Audio Right Channel - Red

Connect Audio Output:

Follow below picture to connect audio cable and device.

Press the  button to turn off power of your projector before connection.

Use audio cable to connect follow below figure.

After connect and turn on both units. Your projector sound from external device now.

After using , turn off both unit

Station Amplifier:

Station Amplifier

*Cable not included

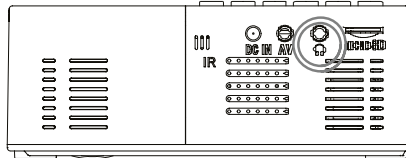
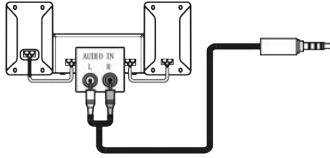

Audio Cable:

Must be compatible with the EPJ480 projector earphone size





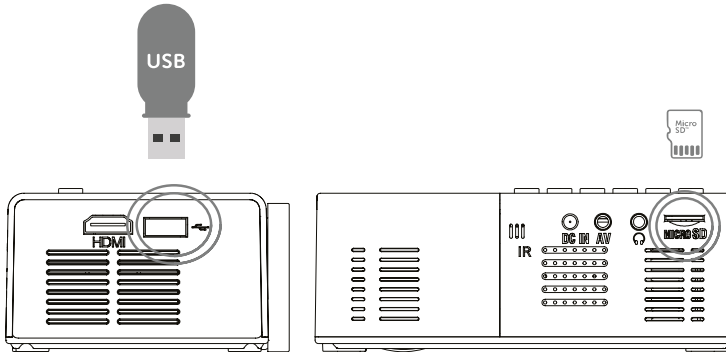





Install USB Device And Micro Sd Card “TF”:

Follow below picture to install USB and TF card Turn off the unit before install USB / TF card.



Using TF Card And USB Playback (Media Player)

Install USB / TF device:

1. Turn off the unit before install USB / TF card.
2. Install the USB device into USB port.
3. After connect, press the  button to turn on unit and the power indicator light GREEN.
4. Press the  / SOURCE button to enter and use  buttons to search the MEDIAPLAYER mode.
5. After selection , use  buttons to search the MUSIC / PHOTO // MOVIE icon and press the  button to enter, If necessary , use the  button to select TF card or USB and press the  button to enter.
6. Use  buttons to search the correct file and press the  button to preview playback file and press the  button of unit or  button of remote to start playback.

7. Press button to fast search forward and rewind.
 8. Press button to search next or previous file.
 9. During playback, press the button to pause and press again to resume.
- NOTE: Remove USB / TF device, press the button to turn off power FIRST.

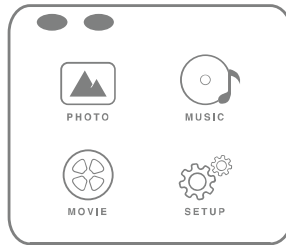
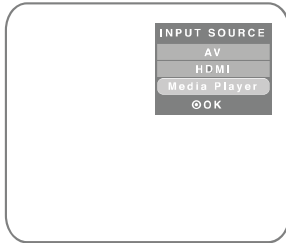

Sub-Menu on Photo screen

Sub-Menu on Music screen

Sub-Menu on Movie screen

1. When photoplayback, press the button and more function screen show on lower
2. Use the button to select icon and press button to play special function.
3. When music play back, press button and more function screen show on lower
4. Use the button to select icon and press button to play special function.
5. When movie playback, press the button and more function screen show on lower
6. Use the button to select icon and press button to play special function.

Using Projector Menu 1.0

Press button to enter projector menu. Press again to previous status.

Use buttons to select manual page.

This manual showed on right upper of view screen.

Picture Mode

Select Vivid, User (custom), Soft ,or Standard

Contrast ,Brightness, etc

Set Picture Mode to "User " to adjust these settings

Color Temperature

Select Warm ,Cool, or Medium.

Aspect Ratio

Select 16:9, 4:3 , or Auto

Noise Reduction

Select Off, Low , Middle , High or Default

Screen

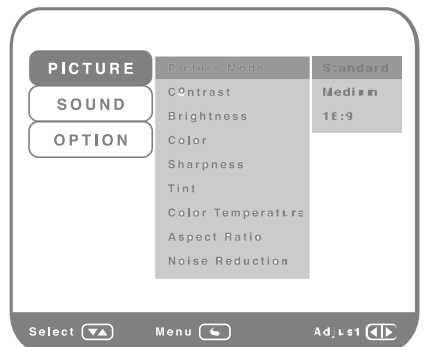

Color temper... (temperature)	
Customer define	Parameter
red	0-100
blue	0-100
green	0-100

Aspect Ratio	
4:3	The signal in a 4:3 aspect ratio projection image
16:9	The signal in a 16:9 aspect ratio projection image

Using Projector Menu 2.0

Press  button to enter projector menu. Press again to previous status.

Use  buttons to select manual page.

This manual showed on right upper of view screen.

Sound Mode

Select Music, Movie, User (custom), Sports ,or Standard

Treble, Bass

Set Sound Mode to "User " to adjust these settings

Balance

Adjust the audio balance.

Surround Sound

Turn Surround Sound ON or OFF.

Sound Mode - User	Parameter
Treble	0-100
Bass	0-100

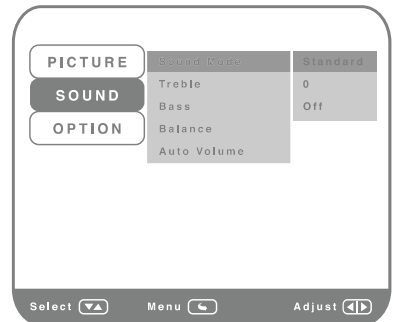

Using Projector Menu 3.0

Press  button to enter projector menu. Press again to previous status.

Use  buttons to select manual page.

This manual showed on right upper of view screen.

OSD Language

Select different language, Follow below figure.

Restore Factory Default

Select Y or N.

Panel Rotate

Select rotate 0, rotate 1, rotate 2, rotate 3..

INFO

Display the unit information as below.

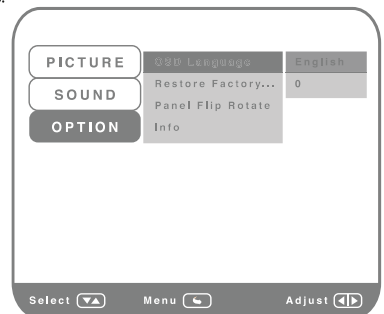

Troubleshooting

Before resorting to the maintenance service, please kindly check by yourself with the following chart.

<p>No Image is Projected or a "No Signal" message is displayed</p>	<ol style="list-style-type: none"> 1. Power light is on. If it is not on, check the projector is plugged into the mains, that the socket is switched on, and then press the power button on the projector. 2. Check the lens cover has been removed. 3. Check the cables are securely attached and installed as per the User Manual. 4. The image source may not be set correctly. Press the Source button on the Control Panel or the Remote, to select the correct setting. 5. Check in the Menu section under Video input signal to make sure that has been set correctly.
<p>The Lamp (Bulb) switches off after a period of time</p>	<p>Is the warning light indicator red? If so, the projector is overheating which turns the light off automatically.</p> <ol style="list-style-type: none"> 1. Leave the projector to cool for a few moments. 2. Once cooled, check nothing is blocking the ventilation vents. 3. Check the air filter is clean and clean if necessary. 4. Turn on the projector. <p>If the issue persists please contact your support provider for further assistance.</p>
<p>The Image is wider at the top/bottom of the screen</p>	<p>This is called keystone and is due to the projection angle not being perpendicular to the screen. To correct use the projector's inbuilt keystone function to adjust the image.</p>
<p>Spots on the screen</p>	<p>Using a vacuum cleaner to clean the lens. If cleaning doesn't resolve things, please contact your support provider for further assistance.</p>
<p>The image brightness has faded</p>	<p>This could possibly be caused by the ambient light in the room. If not, the chances are that you need to replace the lamp (bulb).</p>

Warranty policy

This product is guaranteed for 2 years from the date of purchase. When you have a problem that you can not solve, you must access the web www.prixton.com and click on the contact option to send us your assistance form.

These technical and electrical specifications are those of typical units and may be changed without prior notice in order to provide improved equipment.

Simplified eu declaration of conformity

We, La Trastienda Digital located in Avenida Cervantes 49, módulo 25, Basauri 48970, Bizkaia hereby declare that the following goods, imported and selling at European market:

BRAND	MODEL NAME	DESCRIPTION	CATEGORY
PRIXTON	CINEMA MINI	PROJECTOR	IMAGE

Are in compliance with the EC Council Directive of 2014/53/EU (EM DIRECTIVE) and harmonized standards and with the board of the 16th of April 2014.

The complete text of the UE Declaration of conformity is available anytime at this website address:
www.prixton.com

LA TRASTIENDA DIGITAL

Contenu de la boîte:

Unité principale
Télécommande
(2 piles AAA, non incluses)
Adaptateur secteur
Manuel d'utilisation

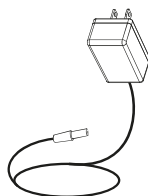

Mise en place du projecteur:

Vous pouvez installer votre projecteur selon quatre configurations différentes (voir les images ci-dessous) :



À L'AVANT, SUR LA TABLE

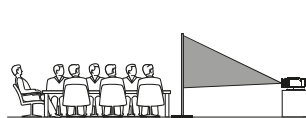

À L'ARRIÈRE, SUR UNE TABLE

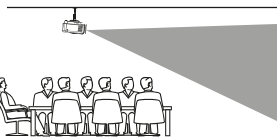

À L'AVANT, AU PLAFOND

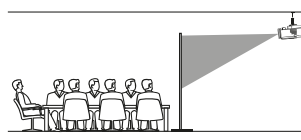

À L'ARRIÈRE, AU PLAFOND

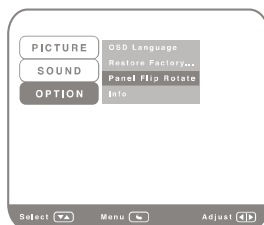
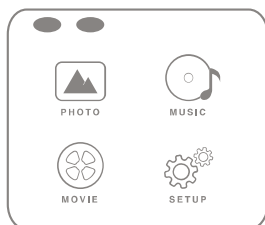
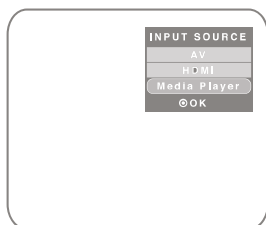

Pour utiliser d'autres emplacements de projecteur, assurez-vous de régler l'écran en conséquence. Vous trouverez cette information dans : Lecteur multimédia > Configuration > Option > Rotation du panneau

Réduction de la distorsion de l'image:

Il est recommandé de placer le projecteur le plus près possible du centre de l'écran.

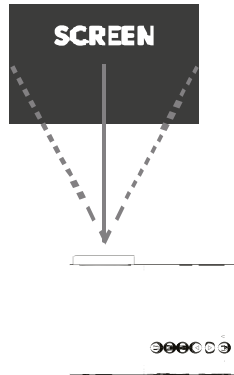

Distance entre le projecteur et l'écran:

Mesurez la distance entre le projecteur et l'endroit où vous voulez placer l'écran. Il s'agit de la distance de projection.

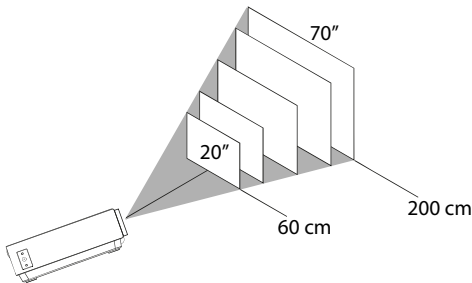

Distance optimale : 1 m 35"

AJUSTER L'ACCENT

Suivez les images ci-dessous pour ajuster la mise au point.

Mise au point

Réglez la mise au point en tournant le bouton de l'objectif tout en observant les pixels de l'image près du centre de l'écran. La mise au point optimale est obtenue lorsque les pixels sont clairement visibles. En fonction de la taille de l'écran projeté, la mise au point près des bords de l'écran peut être moins nette que celle du centre de l'écran.



Fonctions de la télécommande:

Marche/Arrêt

Appuyez pour allumer. Maintenez le bouton enfoncé pour éteindre l'appareil.

Précédent/Suivant

Appuyez pour avancer ou reculer d'un fichier ou d'une piste à l'autre.

Arrêt

Appuyez pour arrêter la lecture.

Flip

Appuyez pour retourner l'image à 180°.

Lecture/Pause

Appuyez pour lire ou mettre en pause un fichier ou une piste en particulier.

Flèches/OK

Appuyez pour faire défiler et confirmer votre sélection dans Paramètres et autres menus.

Menu

Appuyez pour accéder aux paramètres du projecteur.

Go to/Clavier numérique

Veillez entrer les numéros spécifiques du fichier ou de la piste. Utilisez le bouton Lecture pour démarrer la lecture.

Mode silencieux

Appuyez pour couper le son.

Back / Fwd

Appuyez pour rechercher un fichier ou une piste en particulier.

VOL+ / VOL-

Appuyez pour régler le volume audio.

Source

Appuyez pour sélectionner la source (AV, PC, HDMI, MEDIA).

Exit

Appuyez pour sortir des menus.

Zoom

Appuyez pour effectuer un zoom avant ou arrière.

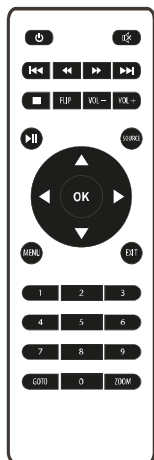

Installation/retrait des piles de la télécommande

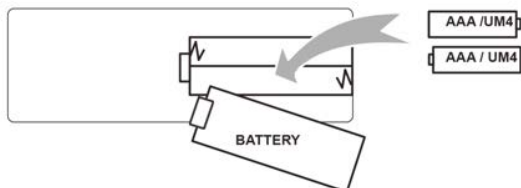

FEATURES & INPUTS

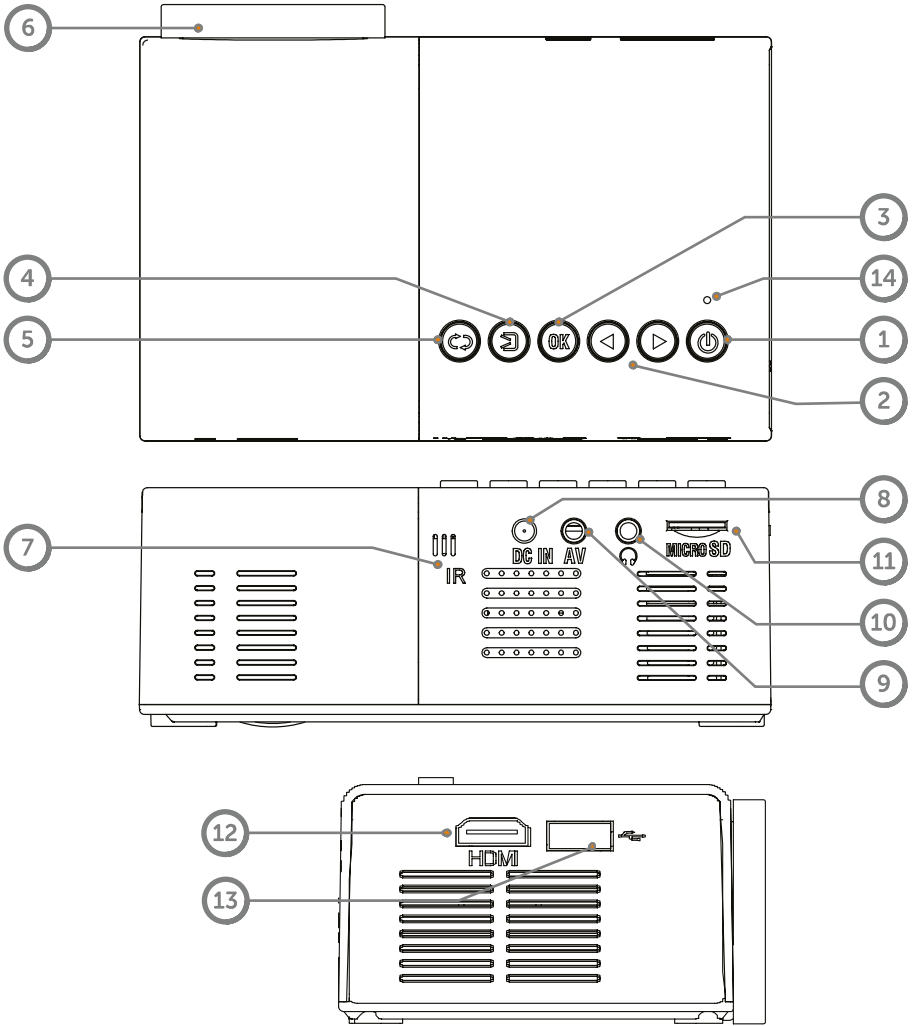

- | | |
|---------------------------------|---------------------|
| 1. Power button | 8. DC IN |
| 2. Arrows button ◀ ▶ | 9. AV IN |
| 3. OK button | 10. Earphone Jack |
| 4. Input Source button | 11. MicroSD |
| 5. Return button | 12. HDMI Port |
| 6. Lens / Focus Adjustment Knob | 13. USB Port |
| 7. IR Window (only on back) | 14. Indicator Light |

Installation de l'adaptateur secteur:

Suivez les instructions de l'image pour connecter l'adaptateur secteur.

PREMIÈREMENT, branchez la plus petite extrémité de l'adaptateur. BRANCHEZ ensuite l'adaptateur dans la prise de courant.

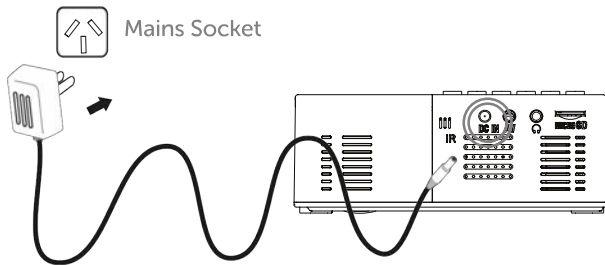



Connexion HDMI:

Affichage de l'image sur l'écran du projecteur

Suivez les instructions de l'image ci-dessous pour connecter le câble HDMI à l'appareil.

Eteignez l'appareil avant de brancher le câble HDMI.

Après la connexion, appuyez sur le bouton  pour allumer l'appareil et le voyant s'allumera en VERT.

Appuyez sur le bouton  /SOURCE pour sélectionner le mode HDMI et la vidéo du dispositif HDMI apparaîtra sur l'écran du projecteur.

Appuyez sur le bouton  pour éteindre l'appareil.

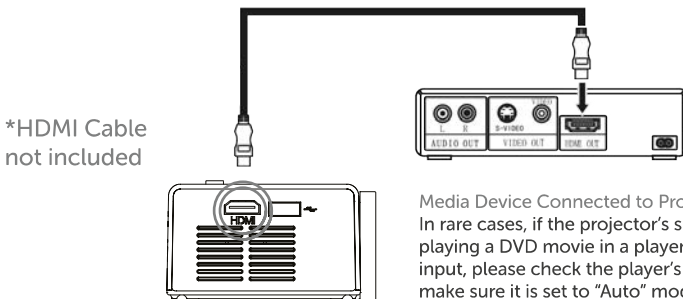

Media Device Connected to Projector

In rare cases, if the projector's speaker has no sound when playing a DVD movie in a player connecting to the HDMI input, please check the player's digital audio settings and make sure it is set to "Auto" mode or "PCM" mode.

Connecter AV:

Affichage de l'image sur l'écran du projecteur

Suivez les instructions de l'image ci-dessous pour connecter le câble et l'appareil AV.

Eteignez l'appareil avant de connecter le câble AV.

Connectez le câble AV à l'appareil.

Après vous être connecté, appuyez sur le bouton  pour allumer l'appareil et le voyant lumineux s'allumera de couleur VERTE.

Appuyez sur le bouton  /SOURCE pour sélectionner le mode AV et la vidéo de l'appareil AV apparaîtra sur l'écran du projecteur.

Appuyez sur le bouton  pour éteindre l'appareil.

*AV Cable not included

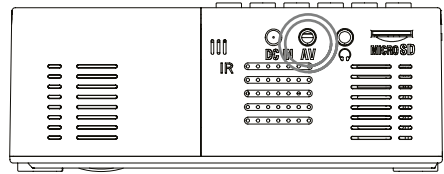
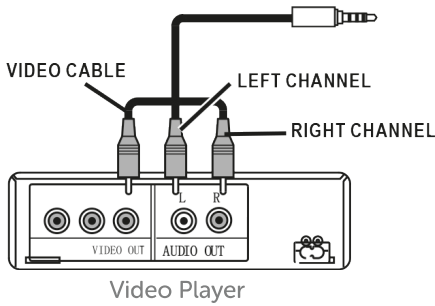

Video Cable - Yellow
Audio Left Channel - White
Audio Right Channel - Red

Connexion de la sortie audi:

Suivez les instructions de l'image ci-dessous pour connecter le câble audio et l'appareil.

Amplificateur

Station Amplifier

*Cable not included

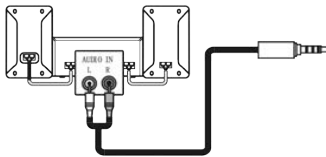

Audio Cable:

Must be compatible with the
EPJ480 projector earphone size

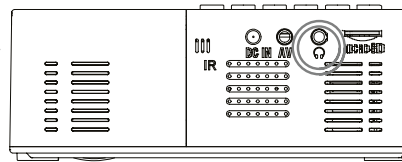





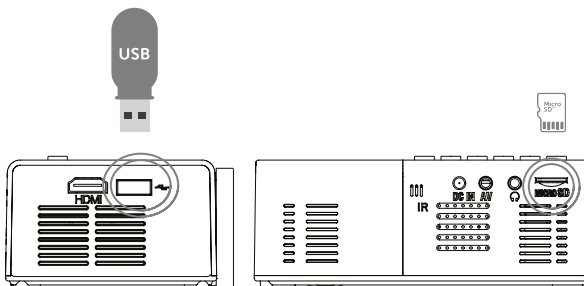











Installation du périphérique USB et de la carte Micro SD "TF"

Suivez les instructions de l'image pour installer l'USB et la carte TF. Eteignez l'appareil avant d'installer la carte USB ou TF.



Utilisation de la carte TF et du lecteur USB (Lecteur multimédia)

Installation du périphérique USB/carte TF :

1. Eteignez l'appareil avant d'installer le périphérique USB/carte TF.
2. Installez le périphérique USB dans le port USB.
3. Après l'avoir branché, appuyez sur le bouton  pour allumer l'appareil et le voyant lumineux s'allumera de couleur VERTE.
4. Appuyez sur le bouton  / SOURCE et utilisez le bouton  pour accéder au mode LECTEUR MULTIMÉDIA.
5. Après l'avoir sélectionné, utilisez l'option  pour rechercher l'icône MUSIQUE/PHOTO/FILMS et appuyez sur le bouton  pour entrer dans cette option. Si nécessaire, utilisez le bouton  pour sélectionner la carte TF ou la carte USB et appuyez sur le bouton .
6. Utilisez les boutons  pour trouver le bon fichier et appuyez sur  pour prévisualiser la lecture du fichier. Appuyez sur le bouton  de l'unité ou le bouton  de la télécommande pour démarrer la lecture.
7. Appuyez sur  /  pour avancer plus vite ou rembobiner.
8. Appuyez sur  /  pour rechercher le fichier suivant ou précédent.
9. Pendant la lecture, appuyez sur  pour faire une pause, puis appuyez à nouveau pour reprendre la lecture.

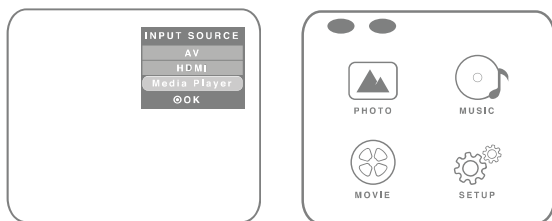

Utilisation du menu du projecteur 1.0

Appuyez sur le bouton  pour accéder au menu du projecteur. Appuyez à nouveau pour revenir en arrière.

Utilisez les boutons  pour sélectionner les options manuellement

Ce menu s'affiche en haut à droite de l'écran.

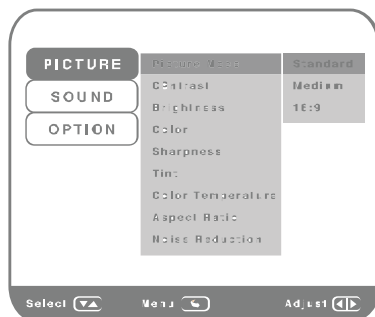

Utilisation du menu du projecteur 2.0

Appuyez sur le bouton  pour accéder au menu du projecteur. Appuyez à nouveau pour revenir en arrière.

Utilisez les boutons  pour sélectionner les options manuellement.

Ce menu s'affiche en haut à droite de l'écran.

Mode Son

Sélectionnez Musique, Film, Utilisateur (personnalisé), Sports ou Standard.

Aigus, Graves

Réglez le mode Son dans "Utilisateur" pour modifier ces paramètres.

Équilibre

Régler le niveau audio.

Son ambiant

Activer ou désactiver le son ambiant.

Mode Son - Utilisateur	Paramètre
Aigus	0-100
Graves	0-100

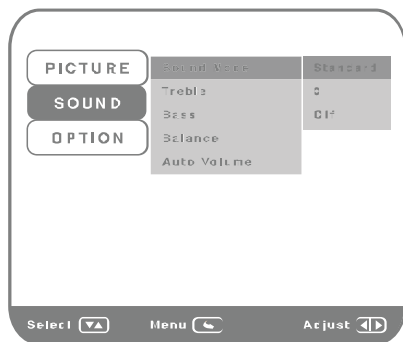

Utilisation du menu du projecteur 3.0

Appuyez sur le bouton  pour accéder au menu du projecteur. Appuyez à nouveau pour revenir en arrière.

Utilisez les boutons  pour sélectionner les options manuellement.

Ce menu s'affiche en haut à droite de l'écran.

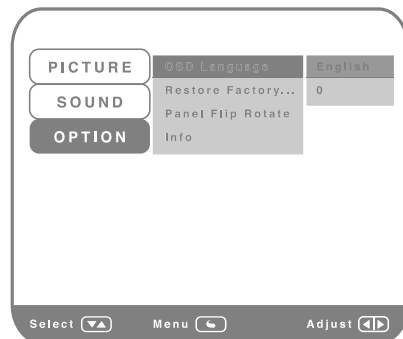

Politique de garantie

Ce produit est garanti 2 ans à compter de la date d'achat. Lorsque vous avez un problème que vous ne pouvez pas résoudre, vous devez accéder au site www.prixton.com et cliquer sur l'option de contact pour nous envoyer votre formulaire d'assistance.

Les caractéristiques techniques et électriques ici correspondent à des unités spécifiques et pourraient être modifiées sans préavis afin d'améliorer le matériel.

Déclaration de conformité simplifiée

La Trastienda Digital SL, en tant que propriétaire de la marque Prixton, située dans Avenida Cervantes 49, módulo 25, Basauri 48970, Bizkaia, déclare que le type d'équipement radioélectrique indiqué ci-dessous est le suivant :

MARQUE	MODÈLE	DESCRIPTION	CATÉGORIE
PRIXTON	P130	SEWING MACHINE	HOME

Est conforme à la directive 2014/53/UE du Parlement européen et du Conseil du 16 avril 2014.

Le texte intégral de la déclaration de conformité de l'UE est disponible sur Internet à l'adresse suivante : www.prixton.com

LA TRASTIENDA DIGITAL

Contenuto del pacco:

Unita principale
Telecomando
(2 pile AAA, non incluse)
Adattatore di corrente
Manuale utente

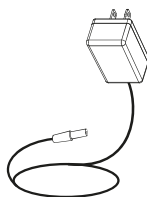

Collocazione del proiettore:

Potete installare il vostro proiettore con quattro configurazioni diverse (vedere le immagini qui e seguito):



FRONTALE SOPRA IL TAVOLO

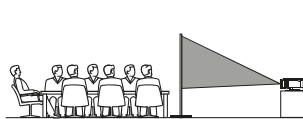

POSTERIORE SOPRA IL TAVOLO

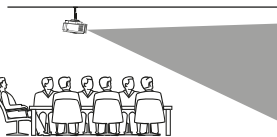

FRONTALE NEL TETTO

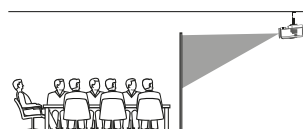

POSTERIORE SOPRA IL TETTO

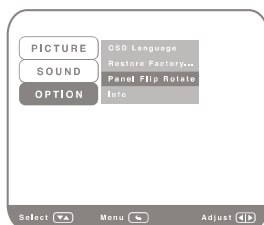
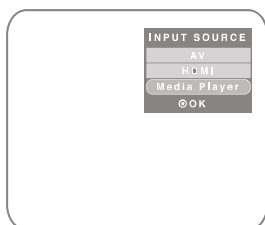

Per utilizzare posizionamenti alternativi del proiettore, assicurarsi di regalare lo schermo di conseguenza. Questo può essere trovato in: Media Player > Impostazione > Opzione > Opzione > Rotazione del pannello

Riduzione della distorsione dell'immagine:

Si consiglia di avvicinare il più possibile il proiettore al centro dello schermo.

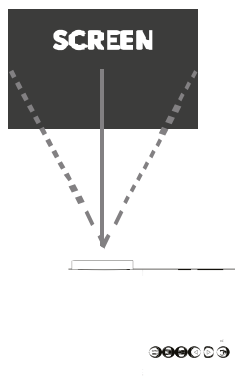

Distanza tra il proiettore e lo schermo:

Misurate la distanza tra il proiettore e il luogo in cui desiderate collocare lo schermo. Questa è la distanza di proiezione.

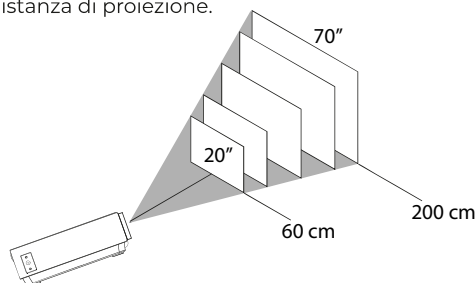

Distanza ottimale: 1 m 35"

REGOLAZIONE DELLA MESSA A FUOCO

Seguire le immagini sottostanti per regolare la messa a fuoco.

Messa a fuoco

Regolare la messa a fuoco ruotando la manopola dell'obiettivo mentre si osservano i pixel dell'immagine vicino al centro dello schermo. La messa a fuoco ottimale si ottiene quando i pixel sono chiaramente visibili. A seconda delle dimensioni dello schermo proiettato, la messa a fuoco vicino ai bordi dello schermo può essere meno nitida rispetto al centro dello schermo.



Funzioni del telecomando:

Accensione/Spegnimento

Premete per accendere. Tenete premuto per spegnere.

Anteriore / Siguento

Premete per avanzare o andare indietro tra file o tracce.

Interrompere

Premere per interrompere la riproduzione.

Flip

Premere per roteare l'immagine di 180°.

Riprodurre/Pausa

Premere per riprodurre o mettere in pausa un file o traccia individuale.

Frecce/OK

Premere per muovere e confermare la vostra selezione in Impostazioni e altri menù.

Menù

Premere per accedere alle Impostazioni del proiettore.

Go to/Tastiera numerica

Siete pregati di inserire i numeri specifici del file o della traccia. Usate il tasto Riprodurre per iniziare la riproduzione.

Audio off

Premete per togliere l'audio.

Back / Fwd

Premete per cercare un file o una traccia specifica.

VOL+ / VOL-

Premete per regolare il livello del volume.

Source

Premete per selezionare la fonte (AV, PC, HDMI, MEDIA).

Exit

Premete per uscire dai menù.

Zoom

Premete per avvicinare o allontanare l'immagine.

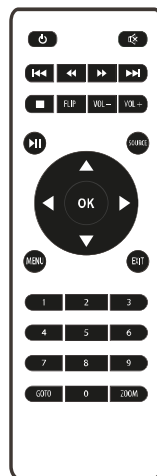

Installazione/Cambio delle pile del telecomando

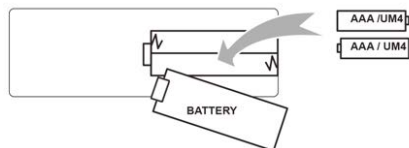

FEATURES & INPUTS

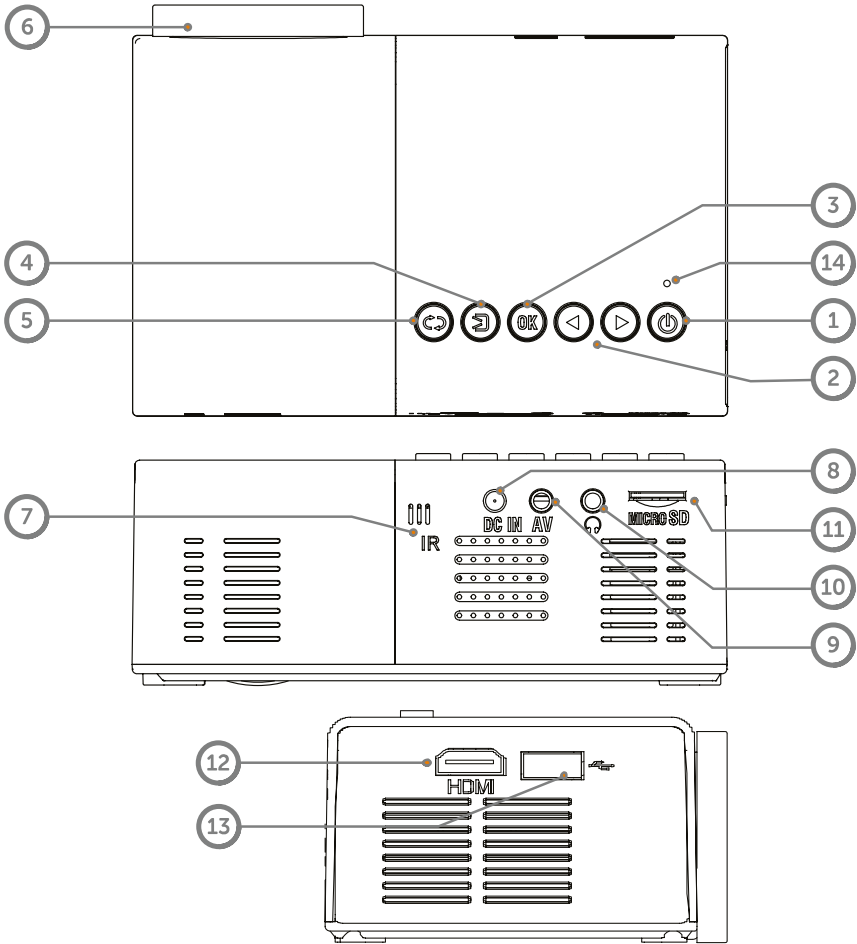

- | | |
|---------------------------------|---------------------|
| 1. Power button | 8. DC IN |
| 2. Arrows button ◀ ▶ | 9. AV IN |
| 3. OK button | 10. Earphone Jack |
| 4. Input Source button | 11. MicroSD |
| 5. Return button | 12. HDMI Port |
| 6. Lens / Focus Adjustment Knob | 13. USB Port |
| 7. IR Window (only on back) | 14. Indicator Light |

Installazione dell'adattatore di corrente:

Seguite le indicazioni dell'immagine per collegare l'adattatore di corrente.

Per PRIMA COSA, collegate l'estremità più piccola dell'adattatore. Poi, inserite l'adattatore nella presa di corrente.

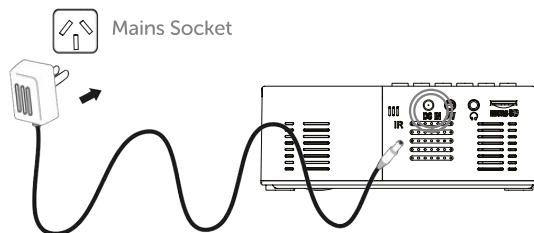

Connessione HDMI:

Mostrare l'immagine nello schermo del proiettore

Seguite le indicazioni dell'immagine che appare di seguito per collegare il cavo HDMI al dispositivo. Spegnete l'unità prima di collegare il cavo HDMI.

Dopo averlo collegato, premete il tasto  il tasto per accendere l'unità e l'indicatore si accenderà in VERDE.

Premete il tasto  / SOURCE per selezionare la modalità HDMI e il video del dispositivo HDMI apparirà nello schermo del proiettore. Ci sono due entrate HDMI.

Premete il tasto  per spegnere l'unità.

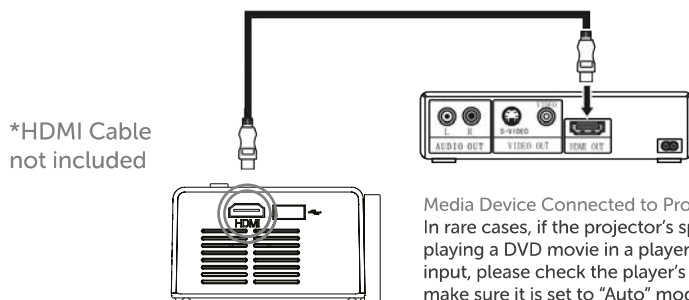

Media Device Connected to Projector

In rare cases, if the projector's speaker has no sound when playing a DVD movie in a player connecting to the HDMI input, please check the player's digital audio settings and make sure it is set to "Auto" mode or "PCM" mode.

Connettere AV:

Mostrare l'immagine nello schermo del proiettore

Seguite le indicazioni dell'immagine inferiore per collegare il cavo e il dispositivo AV. Spegnete l'unità prima di collegare il cavo AV.

Collegate il cavo AV al dispositivo.

Dopo averlo collegato, premete il tasto  per accendere l'unità e la luce di indicazione si accenderà di VERDE.

Premete il tasto  / SOURCE per selezionare la modalità AV e il video del dispositivo AV apparirà nello schermo del proiettore.

Premete il tasto  per spegnere l'unità.

*AV Cable not included

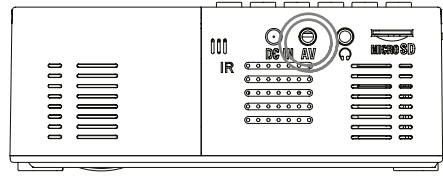
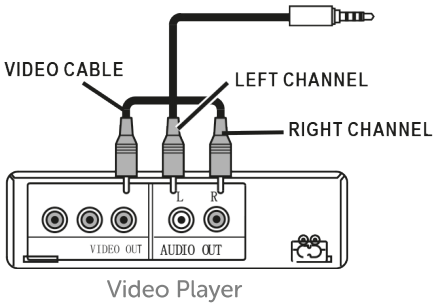

Video Cable - Yellow
Audio Left Channel - White
Audio Right Channel - Red

Connessione dell'uscita audio:

Seguite le indicazioni della immagine seguente per collegare il cavo audio e il dispositivo.

Amplificatore

Station Amplifier

*Cable not included

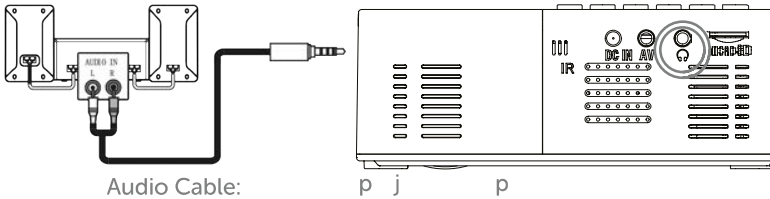

Must be compatible with the
EPJ480 rector ear hone size





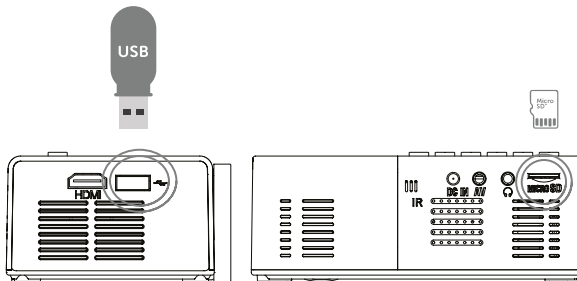









Installazione del dispositivo USB e della scheda Micro SD "TF"

Seguite le indicazioni dell'immagine per installare la USB e la scheda TF. Spegnete l'unità prima di installare la USB o la scheda TF



Uso della scheda TF e del riproduttore USB (Riproduttore multimediale)

Installazione del dispositivo USB/scheda TF:

1. Spegnete l'unità prima di installare il dispositivo USB/la scheda TF.
 2. Installate il dispositivo USB nella porta USB.
 3. Dopo averlo collegato, premete il tasto  per accendere l'unità e l'indicatore si illuminerà di VERDE.
 4. Premete il tasto / SOURCE e usate i tasti  per cercare la modalità RIPRODUTTORE MULTIMEDIALE.
 5. Dopo averlo selezionato, usate i tasti  per cercare l'icona di MUSICA/FOTO/FILM e premete il tasto per entrare in questa opzione. Se necessario, usate il tasto  per selezionare la scheda TF o l'USB e premete il tasto .
 6. Usate i tasti  per cercare il file corretto e premete  per avere un'anteprima della riproduzione del file. Premete il tasto  dell'unità o il tasto  del telecomando per avviare la riproduzione.
 7. Premete  per avanzare più rapidamente o riavvolgere.
 8. Premete  per cercare il prossimo file o quello precedente.
 9. Durante la riproduzione, premete  per mettere in pausa, e premetelo di nuovo per riprendere la riproduzione.
- NOTA: Prima di togliere il dispositivo USB/la scheda TF premete PRIMA  per spegnere l'unità.

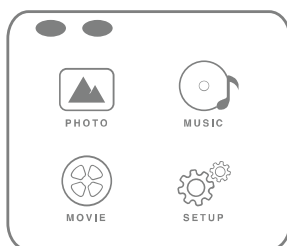
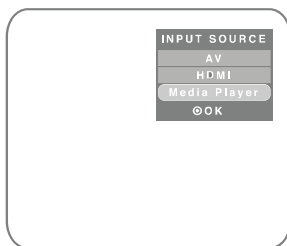

Uso del Menù Proiettore 1.0

Premete il tasto  per entrare nel menù Proiettore. Premete di nuovo per tornare indietro.

Usate i tasti  per selezionare le opzioni in modo manuale.

Questo menù apparirà nella parte superiore destra dello schermo.

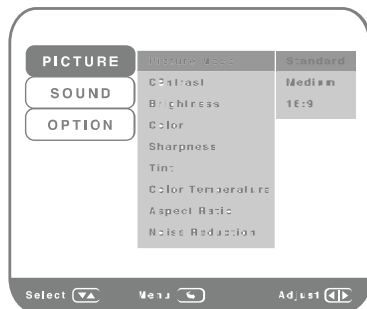

Usare il Menù Proiettore 2.0

Premete il tasto  per entrare nel menù Proiettore. Premete di nuovo per tornare indietro.

Usate i tasti  per selezionare le opzioni in modo manuale.

Questo menù apparirà nella parte superiore destra dello schermo.

Modalità Suono

Selezionate Musica, Film, Utente (personalizzato), Sport o Standard.

Alti, Bassi

Stabilite la Modalità Suono in "Utente" per modificare queste impostazioni

Equilibrio

Regolate l'equilibrio dell'audio.

Audio surround

Accendete o spegnete l'audio surround.

Modalità Suono - Utente	Parametro
Alti	0-100
Bassi	0-100

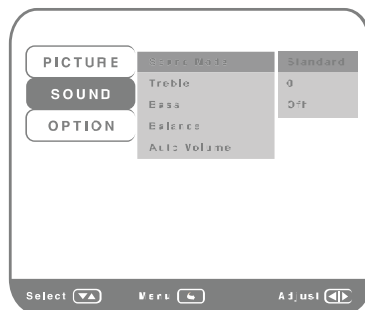

Politica di garanzia

Questo prodotto è garantito per 2 anni dalla data di acquisto. Quando hai un problema che non puoi risolvere, devi accedere al sito www.prixton.com e fare clic sull'opzione di contatto per inviarci il tuo modulo di assistenza.

Le caratteristiche tecniche ed elettriche qui riportate corrispondono alle unità tipiche e possono essere modificate senza preavviso per migliorare le qualità del dispositivo.

Dichiarazione di conformità UE semplificata

Con la presente, La Trastienda Digital SL come proprietaria del marchio commerciale Prixton, situata presso Avenida Cervantes 49, módulo 25, Basauri 48970, Bizkaia, dichiara che il tipo di apparecchiatura radioelettrica che si mostra qui di seguito:

MARCA	MODELLO	DESCRIZIONE	CATEGORIA
PRIXTON	CINEMA MINI	PROJECTOR	IMAGE

È conforme alla Direttiva 2014/53/UE del Parlamento Europeo e della commissione del 16 aprile 2014.

Il testo completo della dichiarazione di conformità UE è disponibile a questo indirizzo web: www.prixton.com

LA TRASTIENDA DIGITAL

Inhalt:

- Haupt-Einheit
- Fernbedienung
(2 Batterien AAA, nicht mit enthalten)
- CA-Adapter
- Handbuch

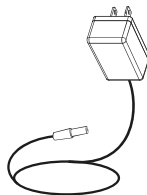

Platzierung des Projektors:

Sie können Ihren Projektor in vier verschiedenen Konfigurationen installieren (siehe die folgenden 1 Bilder):



FRONTAL AUF DEM TISCH

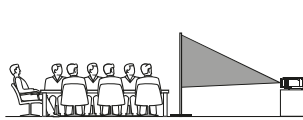

NACH HINTEN AUSGERICHTET

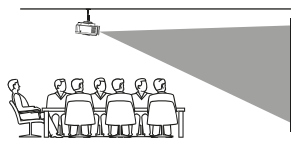

FRONTAL AN DER DECKE

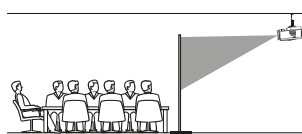

NACH HINTEN AUSGERICHTET AN

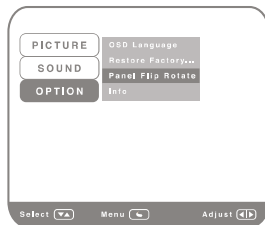
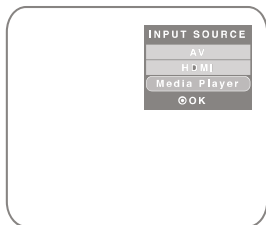

Um alternative Projektorplatzierungen zu verwenden, stellen Sie den Bildschirm entsprechend ein. Dies finden Sie in: Media Player > Einrichtung > Option > Panel Flip Rotate

Reduzierung der Bildverzerrung:

Es ist empfehlenswert, den Projektor so nah wie möglich an der Leinwand zu positionieren.

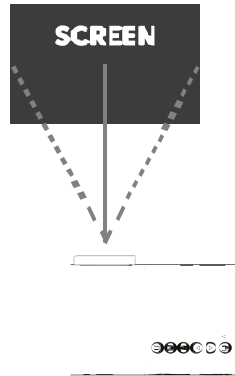

Distanz zwischen dem Projektor und der Leinwand:

Messen Sie die Distanz zwischen dem Projektor und dem Ort, an dem Sie die Leinwand aufstellen möchten. Dies ist die Projektionsdistanz.

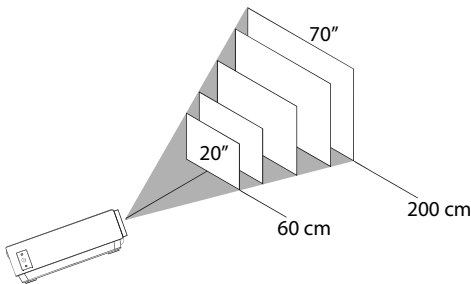

Optimale Entfernung: 1 m 35"

EINSTELLEN DES FOKUS

Folgen Sie den untenstehenden Bildern, um den Fokus einzustellen.

Schärfe

Stellen Sie den Fokus ein, indem Sie den Linsenknopf drehen, während Sie die Bildpixel in der Nähe der Mitte des Bildschirms beobachten. Der optimale Fokus wird erreicht, wenn die Bildpixel deutlich sichtbar sind. Je nach der Größe der projizierten Leinwand kann der Fokus in der Nähe der Leinwandränder weniger scharf sein als in der Mitte der Leinwand.



Funktionen der Fernbedienung:

Ein-/Ausschalten

Drücken Sie den Knopf zum Einschalten. Halten Sie ihn gedrückt zum Ausschalten.

Vor/Zurück

Drücken Sie den Knopf, um zwischen Dateien oder Liedern zu wechseln.

Stopp

Drücken Sie den Knopf, um die Wiedergabe zu stoppen.

Flip

Drücken Sie den Knopf, um das Bild um 180 Grad zu drehen.

Wiedergabe/Pause

Drücken Sie diesen Knopf, um eine Datei oder ein einzelnes Lied wiederzugeben oder zu unterbrechen.

Pfeile/OK

Drücken Sie diesen Knopf, um sich in den Menüs zu bewegen und Ihre Auswahl zu bestätigen.

Menü

Drücken Sie diesen Knopf, um auf die Einstellungen des Projektors zuzugreifen.

Go to/Numerische Tasten

Geben Sie bitte die spezifische Nummer der Datei oder des Lieds ein. Verwenden Sie den Knopf „Wiedergabe“, um diese zu starten.

Stummschalten

Zum Stummschalten des Volumens.

Zurück / Fwd

Drücken Sie diesen Knopf, um eine bestimmte Datei oder ein bestimmtes Lied zu suchen.

VOL+ / VOL-

Zum Anpassen der Lautstärke.

Source

Zum Auswählen der Quelle (AV, PC, HDMI, MEDIAExit) Zum Verlassen der Menüs.

Zoom

Zum Heran- oder Herauszoomen.



Einlegen/Entfernen der Batterien der Fernbedienung

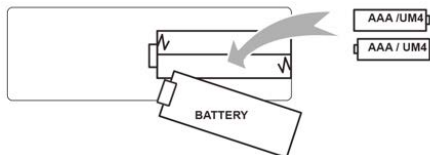

FEATURES & INPUTS

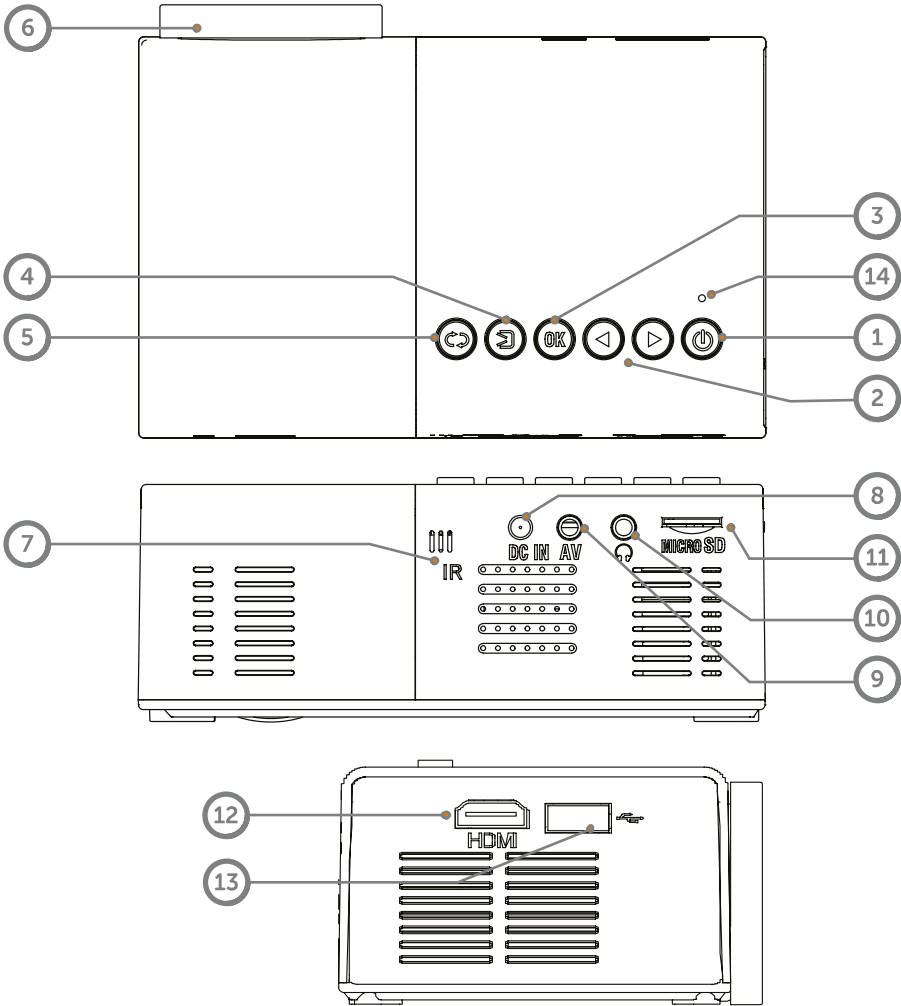

- | | |
|---------------------------------|---------------------|
| 1. Power button | 8. DC IN |
| 2. Arrows button ◀ ▶ | 9. AV IN |
| 3. OK button | 10. Earphone Jack |
| 4. Input Source button | 11. MicroSD |
| 5. Return button | 12. HDMI Port |
| 6. Lens / Focus Adjustment Knob | 13. USB Port |
| 7. IR Window (only on back) | 14. Indicator Light |

Installation des Stromadapters:

Folgen Sie den Anweisungen der Abbildung, um den Stromadapter zu verbinden.

Verbinden Sie ERST das kleine Ende des Adapters. Stecken Sie das andere Ende danach in die Steckdose.

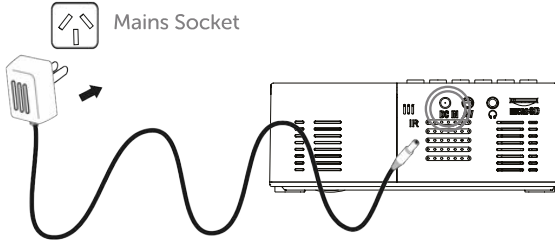

HDMI-Anschluss:

Das Bild auf der Projektor-Leinwand anzeigen

Folgen Sie den Anweisungen der folgenden Abbildung, um das HDMI-Kabel mit dem Gerät zu verbinden.

Schalten Sie das Gerät aus, bevor Sie das HDMI-Kabel anschließen.

Drücken Sie anschließend den  Einschaltknopf, Sie werden nun ein GRÜNES Licht sehen.

Drücken Sie den Knopf  / SOURCE, um den HDMI-Modus zu wählen und das Video des HDMI-Geräts wird auf dem Bildschirm erscheinen.

Drücken Sie den Knopf  um das Gerät auszuschalten.

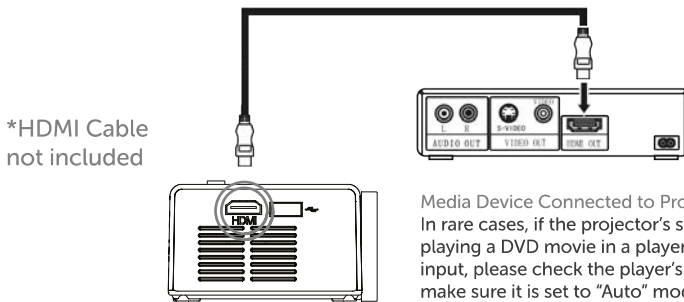

Media Device Connected to Projector

In rare cases, if the projector's speaker has no sound when playing a DVD movie in a player connecting to the HDMI input, please check the player's digital audio settings and make sure it is set to "Auto" mode or "PCM" mode.

AV verbinden:

Das Bild auf der Projektor-Leinwand anzeigen

Folgen Sie den Anweisungen der Abbildung, um das Kabel und AV-Gerät zu verbinden.

Schalten Sie das Gerät aus, bevor Sie das AV-Kabel anschließen.

Verbinden Sie das AV-Kabel mit dem Gerät.

Drücken Sie anschließend den Einschaltknopf  um das Gerät einzuschalten und Sie werden ein GRÜNES Licht sehen.

Drücken Sie den Knopf  / SOURCE, um den AV-Modus zu wählen und das Video des AV-Geräts wird auf dem Bildschirm erscheinen.

Drücken Sie den Knopf  um das Gerät auszuschalten.

*AV Cable not included

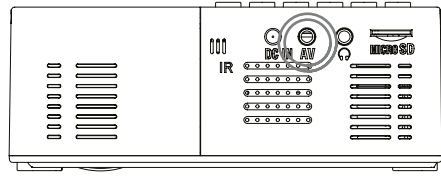
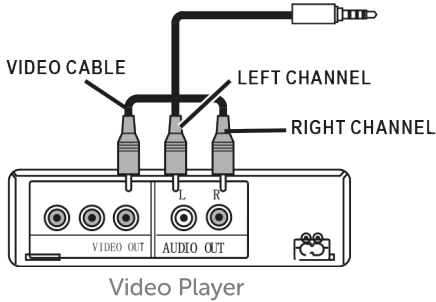

Video Cable - Yellow
Audio Left Channel - White
Audio Right Channel - Red

Verbindung des ausgehenden Audiosignals:

Folgen Sie den Anweisungen der Abbildung, um das Audiokabel zu verbinden.

Verstärker

Station Amplifier

*Cable not included

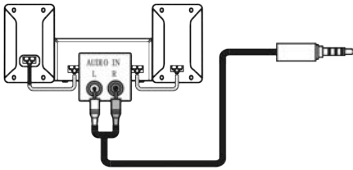

Audio Cable:

Must be compatible with the EPJ480 projector earphone size

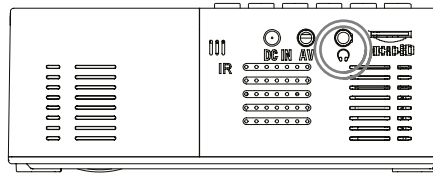





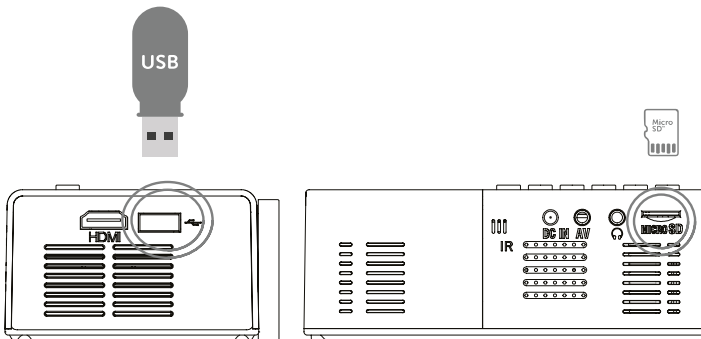









Installation des USB-Geräts und der Micro SD „TF“ Karte

Folgen Sie den Anweisungen der Abbildung, um den USB und die TF-Karte zu installieren. Schalten Sie das Gerät aus, bevor Sie den USB oder die TF-Karte installieren.



Verwenden der TF-Karte und des USB-Players (Multimedia-Player)

Installation des USB-Geräts und der Micro SD „TF“ Karte:

1. Schalten Sie das Gerät aus, bevor Sie den USB oder die TF-Karte installieren.
2. Installieren Sie das USB-Gerät über den USB-Anschluss.
3. Drücken Sie anschließend den Einschaltknopf,  Sie werden nun ein GRÜNES Licht sehen.
4. Drücken Sie den Knopf  / SOURCE und suchen Sie über die Knöpfe  den Modus MULTIMEDIA-PLAYER.
5. Suchen Sie anschließend über die Knöpfe  das Symbol MUSIK/FOTOS/VIDEOS und wählen Sie mit dem Knopf  diese Option aus. Wenn nötig, verwenden Sie den Knopf  um die TF-Karte oder den USB zu wählen und drücken Sie den Knopf.
6. Suchen Sie anhand der Knöpfe  die korrekte Datei und drücken Sie  für eine Vorschau der Wiedergabe. Drücken Sie den Knopf  des Geräts oder den Knopf  der Fernbedienung, um die Wiedergabe zu starten.
7. Drücken Sie  um vor- oder zurückzuspulen.
8. Drücken Sie  /  um die vorherige oder nächste Datei zu suchen.
9. Drücken Sie während der Wiedergabe  um sie zu unterbrechen und drücken Sie diesen Knopf erneut, um fortzufahren.

HINWEIS: Schalten Sie das Gerät ERST aus, bevor Sie  drücken und den USB oder die TF-Karte entfernen.

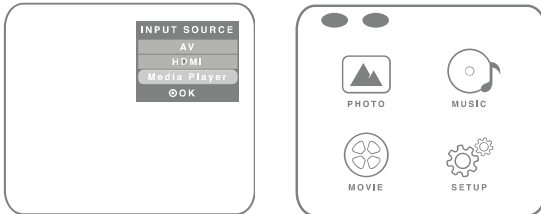

Verwendung des Menüs Projektor 1.0

Drücken Sie den Knopf  um auf das Menü Projektor zuzugreifen. Drücken Sie diesen Knopf erneut, um dieses zu verlassen.

Wählen Sie anhand der Knöpfe  die Optionen manuell.

Dieses Menü wird oben rechts auf der Leinwand angezeigt.

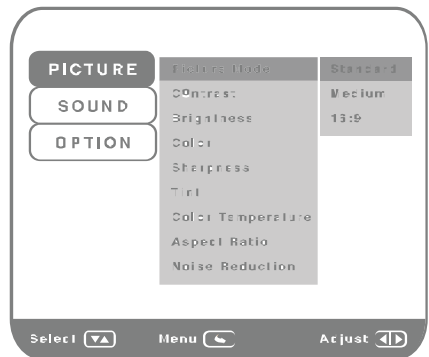

Verwendung des Menüs Projektor 2.0

Drücken Sie den Knopf  um auf das Menü Projektor zuzugreifen. Drücken Sie diesen Knopf erneut, um dieses zu verlassen.

Wählen Sie anhand der Knöpfe  die Optionen manuell.

Dieses Menü wird oben rechts auf der Leinwand angezeigt.

Sound-Modus

Wählen Sie Musik, Film, Nutzer (personalisiert), Sport oder Standard.

Scharf, stark

Stellen Sie den Sound-Modus unter „Nutzer“ ein, um diese Einstellungen zu ändern.

Balance

Passen Sie die Audio-Balance an.

Surround-Sound

Schalten Sie den Surround-Sound ein oder aus.

Sound-Modus - Nutzer	Parameter
Scharf	0-100
Stark	0-100

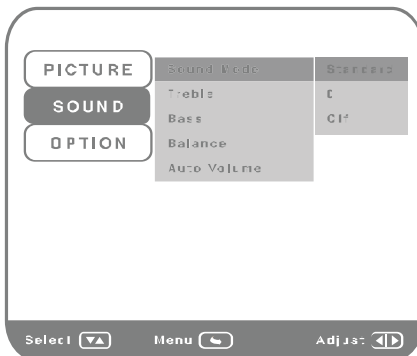

Verwendung des Menüs Projektor 3.0

Drücken Sie den Knopf  um auf das Menü Projektor zuzugreifen. Drücken Sie diesen Knopf erneut, um dieses zu verlassen.

Wählen Sie anhand der Knöpfe  die Optionen manuell.

Dieses Menü wird oben rechts auf der Leinwand angezeigt.

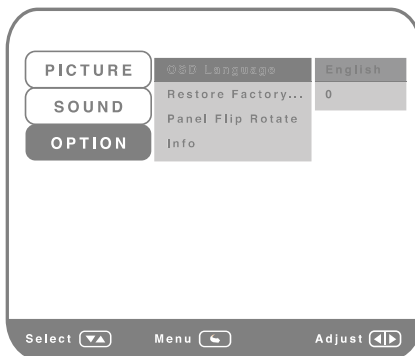

Garantiepolitik

Für dieses Produkt gilt eine Garantie von 2 Jahren ab Kaufdatum. Wenn Sie ein Problem haben, das nicht gelöst werden kann, müssen Sie auf das Internet www.prixton.com zugreifen und auf die Kontaktoption klicken, um uns Ihr Unterstützungsformular zu senden. Die elektrischen und technischen Eigenschaften, die hier genannt wurden, entsprechen typischen Geräten und können ohne Vorankündigung geändert werden, um ein besseres Gerät anzubieten.

Vereinfachte EU-einverständniserklärung

La Trastienda Digital SL als Inhaber der Handelsmarke Prixton, mit dem Standort Avenida Cervantes 49, módulo 25, Basauri 48970, Bizkaia, erklärt hiermit, dass das im Folgenden detaillierte radioelektrische Gerät:

MARKE	MODEL	BESCHREIBUNG	KATEGORIE
PRIXTON	CINEMA MINI	PROJECTOR	IMAGE

der EU-Richtlinie 2014/53/UE des Europaparlaments und –rats vom 16. April 2014 entspricht.

Der komplette Text der EU-Einverständniserklärung kann unter dem folgenden Link abgerufen werden:
www.prixton.com

LA TRASTIENDA DIGITAL

Conteúdo da embalagem:

Unidade principal
Comando à distância
(2 pilhas AAA, não incluídas)
Adaptador de CA
Manual do utilizador

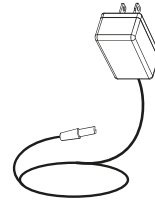

Colocação do projetor:

Poderá instalar o seu projetor segundo quatro configurações diferentes (visualizar as imagens seguintes):



FRONTAL SOBRE A MESA

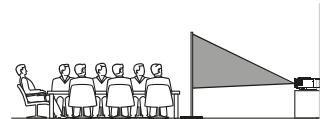

TRASEIRA SOBRE A MESA

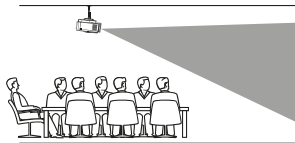

FRONTAL NO TETO

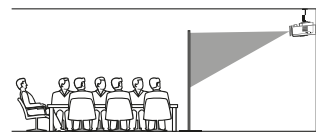

TRASEIRA NO TETO

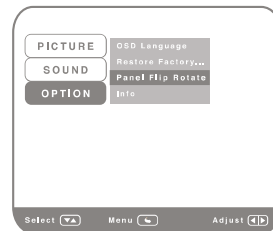
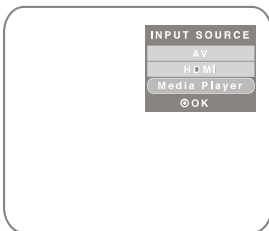

Para utilizar colocações de projetores alternativos, certifique-se de ajustar o ecrã de acordo. Isto pode ser encontrado em: Media Player > Configuração > Opção > Rodar o painel

Redução da distorção da imagem:

É recomendável aproximar o projetor o mais possível ao centro do ecrã.

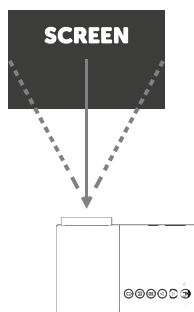

Distância entre o projetor e o ecrã:

Meça a distância entre o projetor e o local onde pretende colocar o ecrã. Esta será a distância de projeção.

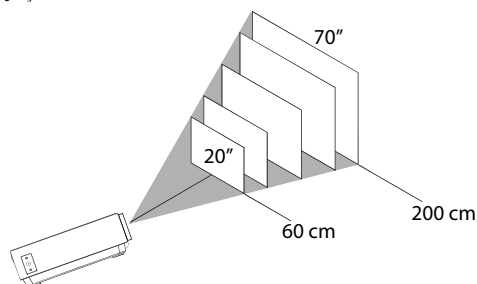

Distância ótima: 1 m 35"

AJUSTE DE FOCO

Siga as fotos abaixo para ajustar o foco.

Foco

Ajuste o foco girando o botão da lente enquanto observa os pixels da imagem perto do centro do ecrã. A focagem óptima é obtida quando os pixels são claramente visíveis. Dependendo do tamanho da tela projetada, o foco próximo às bordas da tela pode ser menos nítido do que o centro da tela.



Funções do comando à distância:

Ligado/Desligado

Pressione para ligar. Manter pressionado para desligar.

Anterior / Seguinte

Pressione para avançar ou retroceder entre ficheiros ou faixas.

Parar

Pressionar para parar a reprodução.

Virar

Pressione para rodar a imagem em 180°.

Reproduzir/Parar

Pressione para reproduzir ou parar um ficheiro ou faixa individual.

Setas/OK

Pressione para se deslocar e confirmar a sua seleção em Ajustes e outros menus.

Menu

Pressione para aceder aos Ajustes do projetor.

Ir para/Teclado numérico

Por favor, introduza os números específicos do ficheiro ou faixa. Utilize o botão Reproduzir para iniciar a reprodução.

Silenciar

Pressionar para silenciar o volume.

Trás / Frente

Pressione para procurar um ficheiro ou uma faixa determinada.

VOL+ / VOL-

Pressione para ajustar o nível de áudio.

Fonte

Pressione para selecionar a fonte (AV, PC, HDMI, MEDIA).

Sair

Pressionar para sair dos menus.

Zoom

Pressionar para aproximar ou afastar a imagem.



Instalação/Retirada das pilhas do comando à distância:

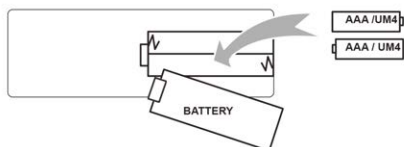

FEATURES & INPUTS

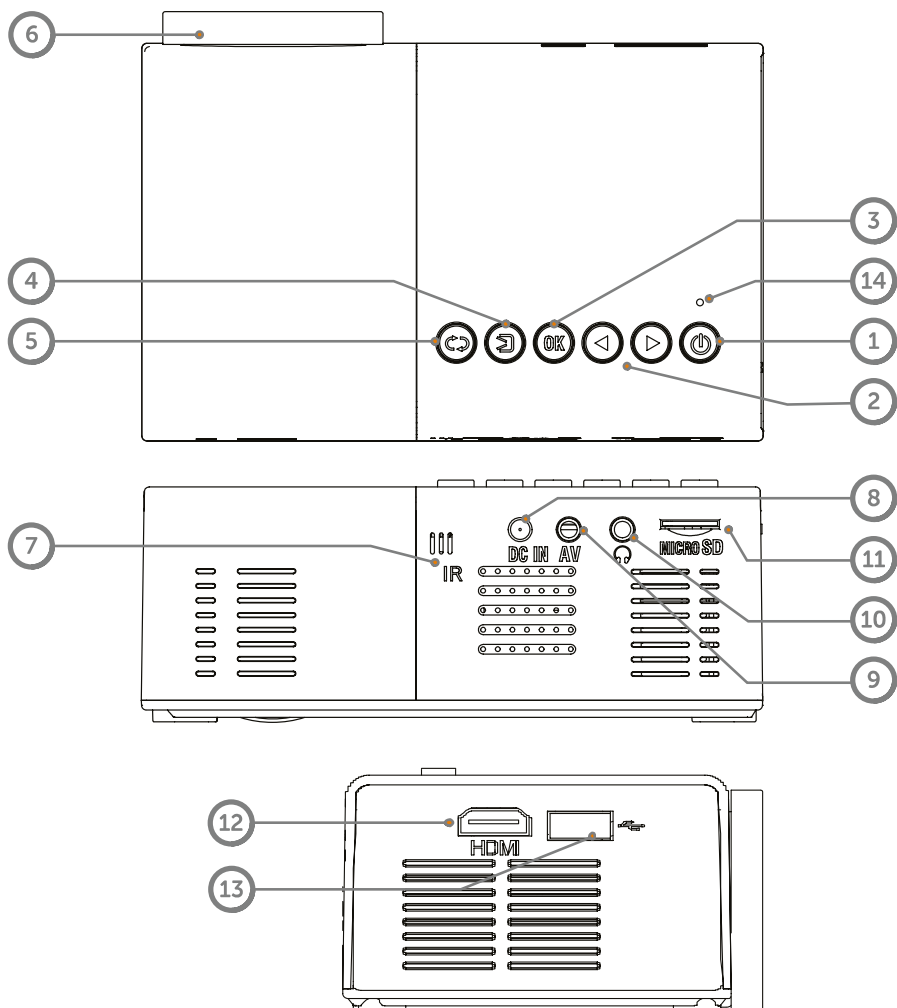

- 1. Power button
- 2. Arrows button ◀ ▶
- 3. OK button
- 4. Input Source button
- 5. Return button
- 6. Lens / Focus Adjustment Knob
- 7. IR Window (only on back)

- 8. DC IN
- 9. AV IN
- 10. Earphone Jack
- 11. MicroSD
- 12. HDMI Port
- 13. USB Port
- 14. Indicator Light

Instalação do adaptador de corrente:

Siga as indicações da imagem para ligar o adaptador de corrente.

Em PRIMEIRO LUGAR, ligue a extremidade mais pequena do adaptador. De seguida, ligue o adaptador à tomada de corrente.

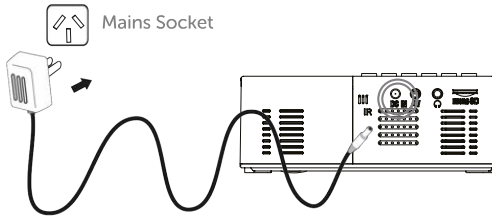

Ligação HDMI:

Apresentar a imagem no ecrã do projetor

Siga as indicações da imagem que se apresenta de seguida para ligar o cabo HDMI ao dispositivo.

Após ligar, pressione o botão para ligar a unidade e o indicador irá acender-se com uma luz VERDE. Pressione o botão / SOURCE para seleccionar o modo HDMI e o vídeo do dispositivo HDMI irá aparecer no ecrã do projetor.

Pressione o botão para desligar a unidade.

*HDMI Cable not included

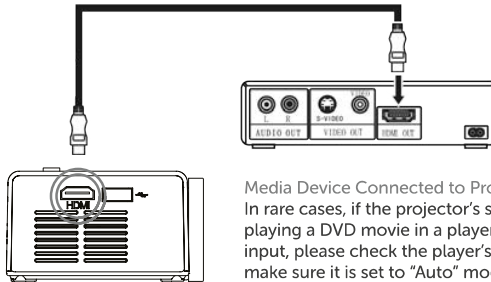

Media Device Connected to Projector

In rare cases, if the projector's speaker has no sound when playing a DVD movie in a player connecting to the HDMI input, please check the player's digital audio settings and make sure it is set to "Auto" mode or "PCM" mode.

Ligar AV:

Apresentar a imagem no ecrã do projetor

Siga as indicações da imagem inferior para ligar o cabo e o dispositivo AV.

Desligue a unidade antes de ligar o cabo AV.

Ligue o cabo AV ao dispositivo.

Depois de o ligar, pressione o botão para ligar a unidade e a luz indicadora irá acender-se com uma luz VERDE. Pressione o botão /SOURCE para seleccionar o modo AV e o vídeo do dispositivo AV irá aparecer no ecrã do projetor.

Pressione o botão para desligar a unidade.

*AV Cable not included

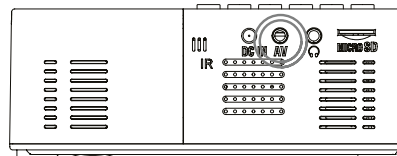
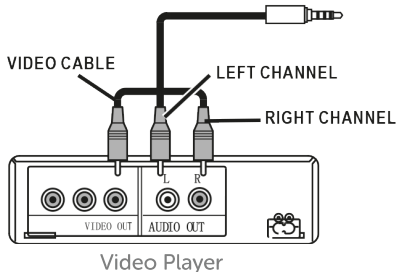

Video Cable - Yellow
Audio Left Channel - White
Audio Right Channel - Red

Ligação da saída de áudio:

Siga as indicações da imagem seguinte para ligar o cabo de áudio e o dispositivo.

Amplificador:

Station Amplifier

*Cable not included

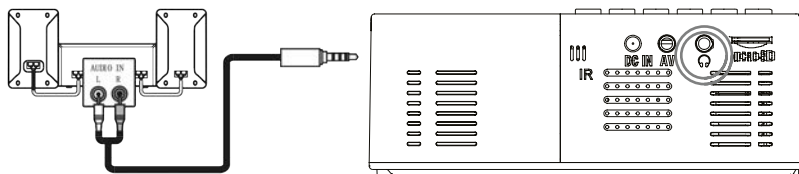

Audio Cable:

Must be compatible with the EPJ480 projector earphone size





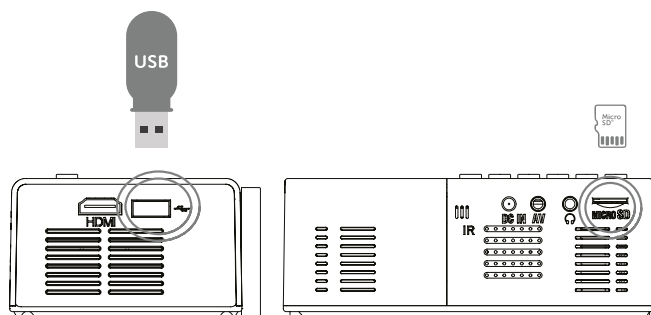









Instalação do dispositivo USB e do cartão Micro SD “TF”:

Siga as indicações da imagem para instalar o USB e o cartão TF. Desligue a unidade antes de instalar o USB ou o cartão TF.



Utilização do cartão TF e do reproduztor USB (Reprodutor multimédia)

Instalação do dispositivo USB/cartão TF:

1. Desligue a unidade antes de instalar o dispositivo USB/ cartão TF.
 2. Instale o dispositivo USB na porta USB.
 3. Depois de o ligar, pressione o botão  para ligar a unidade e o indicador irá acender-se com uma luz VERDE.
 4. Pressione o botão  / SOURCE e utilize os botões  para procurar o modo REPRODUTOR MULTIMÉDIA.
 5. Após o ter selecionado, utilize os botões  para procurar o ícone de MÚSICA/FOTOGRAFIAS/VÍDEOS e pressione o botão  para aceder a essa opção. Se for necessário, utilize o botão  para selecionar o cartão TF ou o USB e pressione o botão .
 6. Utilize os botões  para procurar o ficheiro correto e pressione  para pré-visualizar a reprodução do ficheiro. Pressione o botão  da unidade ou o botão  do comando à distância para iniciar a reprodução.
 7. Pressione  para avançar mais rapidamente ou para voltar atrás.
 8. Pressione  para procurar o próximo ficheiro ou o anterior.
 9. Durante a reprodução, pressione  para a parar e pressione novamente para retomar a reprodução.
- NOTA: Antes de retirar o dispositivo USB/cartão TF, pressione  PRIMEIRO para desligar a unidade.

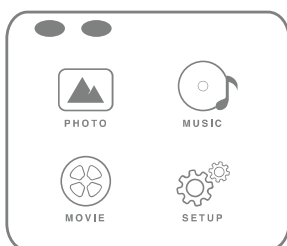
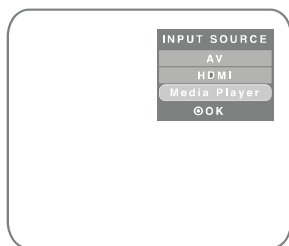

Utilização do Menu Projetor1.0

Pressione o botão  para aceder ao menu Projetor. Pressionar novamente para voltar atrás.

Utilize os botões  para seleccionar as opções de forma manual.

Este menu será apresentado na parte superior direita do ecrã.

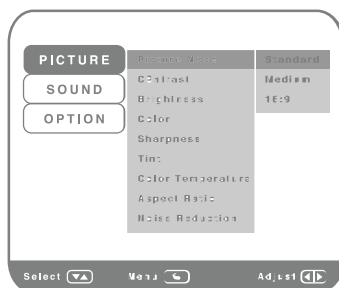

Utilizar o Menu Projetor 2.0

Pressione o botão  para aceder ao menu Projetor. Pressionar novamente para voltar atrás.

Utilize os botões  para seleccionar as opções de forma manual.

Este menu será apresentado na parte superior direita do ecrã.

Modo Som

Selecione Música, Vídeo, Utilizador (personalizado), Desportos ou Padrão.

Agudos, Graves

Defina o Modo Som em "Utilizador" para modificar estas ajustes.

Equilíbrio

Ajuste o equilíbrio do áudio.

Som envolvente

Ligue ou desligue o som envolvente.

Modo Som - Utilizador	Parâmetro
Agudos	0-100
Graves	0-100

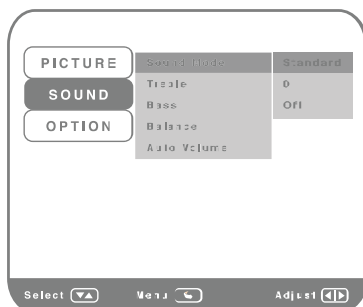

Utilizar o Menu Projetor 3.0

Pressione o botão  para aceder ao menu Projetor. Pressionar novamente para voltar atrás.

Utilize os botões  para seleccionar as opções de forma manual.

Este menu será apresentado na parte superior direita do ecrã.

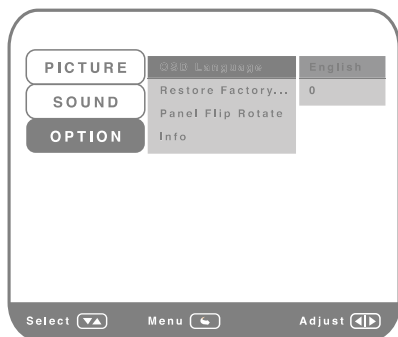

Política de garantia

Em cumprimento do estabelecido no Decreto-Lei n.º 84/2021

<https://dre.pt/dre/detalhe/decreto-lei/84-2021-172938301>, colocamos à disposição dos interessados toda a informação necessária para poder exercer todos os direitos de desistir de acordo com as normas contidas nesta lei, dando por cumpridos os requisitos que a lei exige ao vendedor no contrato de venda.

As características técnicas e eléctricas que aqui se indicam podem ser válidas para outras unidades semelhantes às nossas e poderão ser trocadas sem aviso prévio com o objetivo de oferecer um equipamento melhor.

Declaração De Conformidade Simplificada

Pela presente, a La Trastienda Digital SL, na qualidade de proprietária da marca comercial PRIXTON, com sede no Avenida Cervantes 49, módulo 25, Basauri 48970, Bizkaia, declara que o tipo de equipamento radioelétrico que de seguida se expõe:

MARCA	MODELO	DESCRIÇÃO	CATEGORIA
PRIXTON	CINEMA MINI	PROJECTOR	IMAGE

Está em conformidade com a Diretiva 2014/53/UE do Parlamento Europeu e do Conselho de 16 de abril de 2014.

O texto completo da declaração UE de conformidade pode ser consultado no seguinte endereço Web:

www.prixton.com

LA TRASTIENDA DIGITAL

Inhoud van het pakket:

Hoofdeenheid
 Afstandsbediening
 (2 AAA batterijen, niet inbegrepen)
 CA adapter
 Gebruikershandleiding

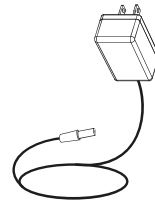

Montage van de projector:

U kunt de projector op vier verschillende manieren monteren (zie onderstaande afbeeldingen):



VOORAAN OP DE TAFEL

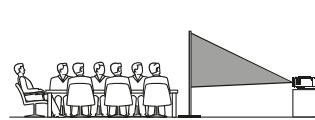

· ACHTERAAN OP DE TAFEL

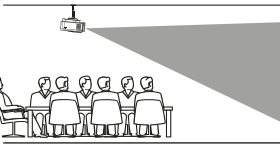

VOORAAN OP HET PLAFOND

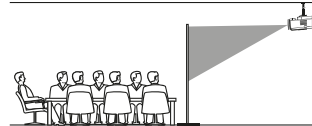

ACHTERAAN OP HET PLAFOND

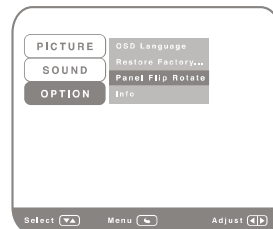
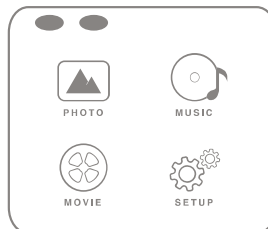
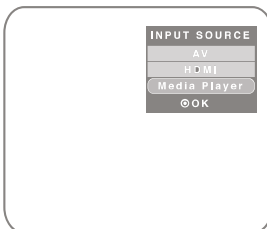

Om gebruik te kunnen maken van alternatieve projectorplaatsingen, moet u het scherm dienovereenkomstig aanpassen. Dit is te vinden in: Mediaspeler > Set-up > Optie > Panel Flip Rotate

Verkleining van de afbeeldingsvervorming:

Vierkant/Rechthoekig We raden u aan om de projector zo dicht mogelijk bij het centrum van het scherm te zetten .

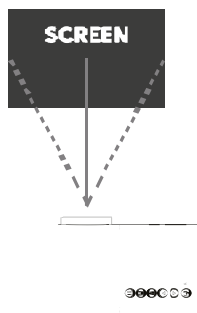

Afstand tussen de projector en het scherm:

Meet de afstand tussen de projector en de plaats waar u het scherm wilt opstellen. Dit is de projectieafstand.

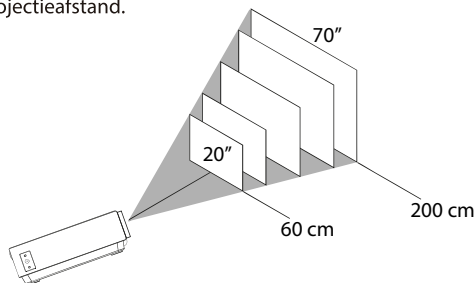

Optimale afstand: 1 m 35"

HET AANPASSEN **VAN** DE FOCUS

Volg de onderstaande foto's om de scherpstelling aan te passen.

Focus

Pas de scherpstelling aan door aan de lensknop te draaien terwijl u de beeldpixels in het midden van het scherm observeert. Optimale scherpstelling wordt verkregen wanneer de pixels duidelijk zichtbaar zijn. Afhankelijk van de geprojecteerde schermformaat, kan de focus in de buurt van de schermranden minder scherp zijn dan in het midden van het scherm.



Functies van de afstandsbediening:

Aan/Uit

Druk om aan te zetten. Houd ingedrukt om uit te zetten.

Vorige / Volgende

Druk om naar een vorig of volgend bestand of lied te gaan.

Stoppen

Druk om de weergave te stoppen.

Flip

Druk om de afbeelding 180° te draaien.

Afspelen/Pauzeren

Druk om een individueel bestand of lied af te spelen of te pauzeren.

Pijlen/OK

Druk om te verplaatsen en uw selectie te bevestigen in Instellingen en in de andere menu's.

Menu

Druk om de Instellingen van de projector te openen.

Go to/Numeriek toetsenbord

Gelieve de specifieke nummers van het bestand of het lied in te voeren. Gebruik de knop Afspelen om de weergave te starten.

Dempen

Druk om het volume te dempen.

Back / Fwd

Druk om een bepaald bestand of lied te zoeken.

VOL+ / VOL-

Druk om het geluidsniveau in te stellen.

Source

Druk om de bron (AV, PC, HDMI, MEDIA) te selecteren.

Exit

Druk om de menu's te verlaten.

Zoom

Druk om de afbeelding in of uit te zoomen.



Plaatsing/Verwijdering van de batterijen van de afstandsbediening:

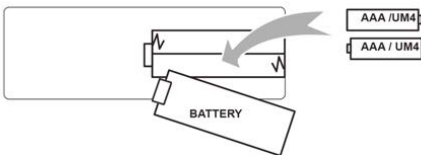

Installatie van de stroomadapter:

Volg de aanwijzingen op de afbeelding om de stroomadapter aan te sluiten.

Sluit EERST het kleinste uiteinde van de adapter aan. Steek de adapter vervolgens in het stopcontact.

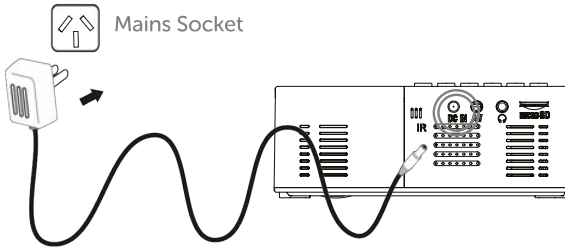

HDMI-aansluiting:

De afbeelding op het scherm van de projector tonen

Volg de volgende aanwijzingen om de HDMI-kabel met het apparaat te verbinden.

Zet het toestel uit alvorens de HDMI-kabel aan te sluiten.

Na aansluiting drukt u op de knop  om het toestel aan te zetten. Het indicatorlampje zal GROEN oplichten.

Druk op de knop  /SOURCE om de HDMI-modus te selecteren. De video van het HDMI-apparaat zal op het scherm van de projector verschijnen.

Druk op de knop  om het toestel uit te zetten.

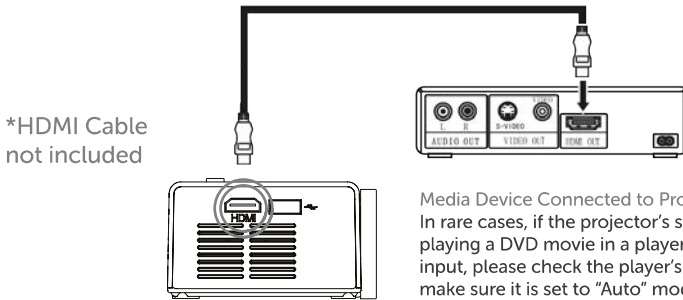

*HDMI Cable
not included

Media Device Connected to Projector

In rare cases, if the projector's speaker has no sound when playing a DVD movie in a player connecting to the HDMI input, please check the player's digital audio settings and make sure it is set to "Auto" mode or "PCM" mode.

AV aansluiten :

De afbeelding op het scherm van de projector tonen

Volg de aanwijzingen op de volgende afbeelding om de kabel en het AV-apparaat aan te sluiten.

Zet het toestel uit alvorens de AV-kabel aan te sluiten.

Verbind de AV-kabel met het apparaat.

Na aansluiting drukt u op de knop  om het toestel aan te zetten. Het indicatorlampje zal GROEN oplichten.

Druk op de knop  /SOURCE om de AV-modus te selecteren en de video van het AV-apparaat op het scherm van de projector te tonen.

Druk op de knop  om het toestel uit te zetten.

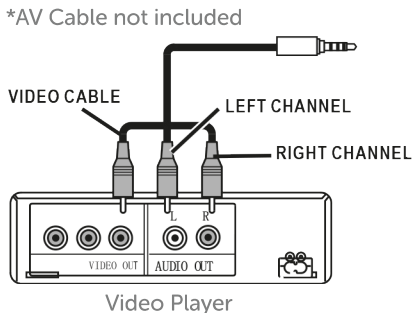

*AV Cable not included

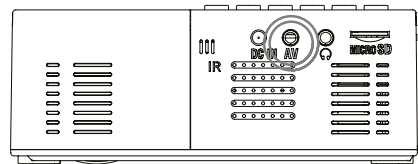

Video Cable - Yellow
Audio Left Channel - White
Audio Right Channel - Red

Aansluiting op de audio-uitgang:

Volg de aanwijzingen op de volgende afbeelding om de audiokabel en het apparaat aan te sluiten

Versterker:

Station Amplifier

*Cable not included

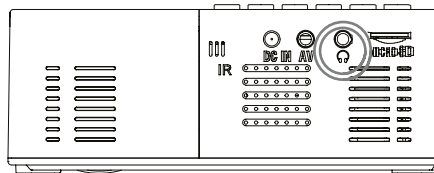
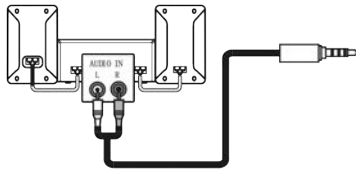

Audio Cable:

Must be compatible with the
EPJ480 projector earphone size

Plaatsing van het USB-apparaat en de Micro SD-kaart "TF":

Volg de aanwijzingen op de volgende afbeelding om de USB en de TF-kaart te plaatsen. Zet het apparaat uit alvorens de USB of de TF-kaart te installeren.

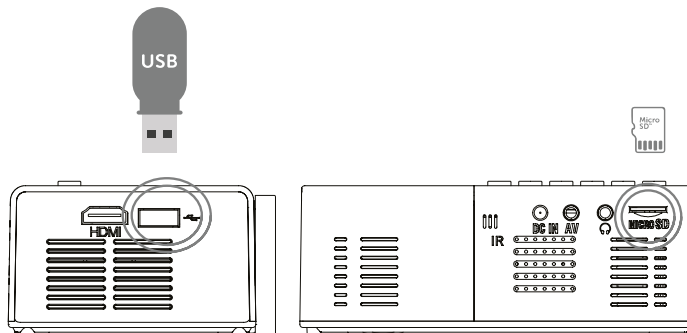

Gebruik van de TF-kaart en het USB-afspeelapparaat (multimedia-afspeelapparatuur):

Plaatsing van het USB-apparaat/de TF-kaart:

1. Zet het apparaat uit alvorens het USB-apparaat/de TF-kaart te installeren.
2. Plaats het USB-apparaat in de USB-poort.
3. Na aansluiting drukt u op de knop **⏻** om het toestel aan te zetten. De indicator zal GROEN oplichten.
4. Druk op de knop **⏮** / SOURCE en gebruik de knoppen **⏪** om de modus MULTIMEDIA-AFSPEELAPPARATUUR te zoeken.
5. Na selectie gebruikt u de knoppen **⏪** om het pictogram MUZIEK/FOTO'S/FILMS op te zoeken en drukt u op de knop **⏻** om de optie te selecteren. Indien nodig kunt u de knop **⏮** gebruiken om de TF-kaart of de USB te selecteren, en drukt u op de knop **⏻**.
6. Gebruik de knoppen **⏪** om het correcte bestand op te zoeken en drukt op **⏻** om het bestand vooraf weer te geven. Druk op de knop **⏻** op het toestel of op de knop **▶** van de afstandsbediening om de weergave te starten.
7. Druk op **⏮** om snel vooruit of achteruit te spoelen.
8. Druk op **⏮** / **▶** om het volgende of vorige bestand te zoeken.
9. Tijdens de weergave drukt u op **⏮** om deze te pauzeren. Druk opnieuw op de knop om de weergave te hervatten.

OPMERKING: Druk op **⏻** om het toestel uit te zetten alvorens het USB-apparaat/de TF-kaart te verwijderen.

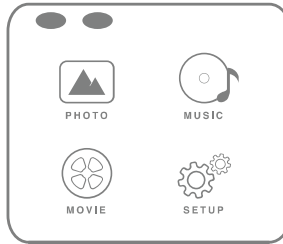
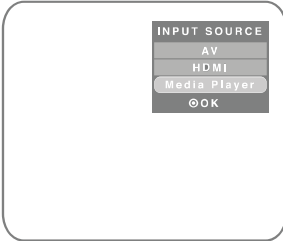

Gebruik van het menu Projector 1.0

Druk op de knop  om het menu Projector te openen. Druk opnieuw om terug te keren.

Gebruik de knoppen  om de opties manueel te selecteren.

Dit menu wordt bovenaan rechts op het scherm getoond.

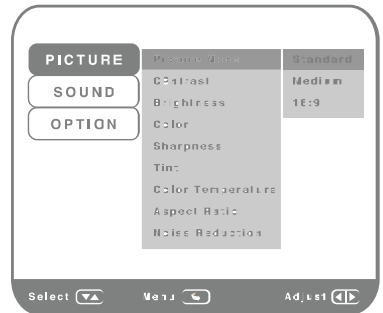

Het menu Projector 2.0 gebruiken

Druk op de knop  om het menu Projector te openen. Druk opnieuw om terug te keren.

Gebruik de knoppen  om de opties manueel te selecteren.

Dit menu wordt bovenaan rechts op het scherm getoond.

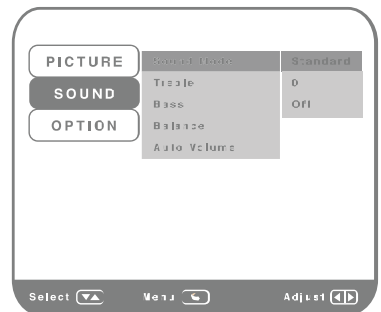

Geluidsmodus

Selecteer Muziek, Film, Gebruiker (gepersonaliseerd), Sporten of Standaard

Hoge tonen, Lage tonen

Bepaal de Geluidsmodus in "Gebruiker" om deze instellingen te wijzigen.

Evenwicht

Stel het geluidsevenwicht in.

Omhullend geluid

Zet het omhullende geluid aan of uit.

Geluidsmodus - Gebruiker	Parameter
Hoge tonen	0-100
Lage tonen	0-100

Het menu Projector 3.0 gebruiken:

Druk op de knop  om het menu Projector te openen. Druk opnieuw om terug te keren.

Gebruik de knoppen  om de opties manueel te selecteren.

Dit menu wordt bovenaan rechts op het scherm getoond.

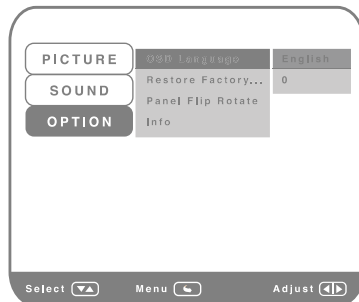

Garantie beleid

Dit product heeft een garantie van 2 jaar vanaf de datum van aankoop. Als u een probleem hebt dat u niet kunt oplossen, moet u naar www.prixton.com gaan en op de contactoptie klikken om ons uw assistentieformulier toe te sturen.

Deze technische en elektrische specificaties kunnen te allen tijde en zonder voorafgaande kennisgeving worden gewijzigd om het apparaat nog te verbeteren.

Vereenvoudigde EU-conformiteitsverklaring

Hierbij verklaart La Trastienda Digital SL, als eigenaar van het handelsmerk Prixton, en gevestigd in het Avenida Cervantes 49, módulo 25, Basauri 48970, Bizkaia, dat de radioapparatuur die hierna wordt beschreven:

MERK	MODEL	BESCHRIJVING	CATEGORIE
PRIXTON	CINEMA MINI	PROJECTOR	IMAGE

Strookt met Richtlijn 2014/53/EU van het Europees Parlement en de Raad van 16 april 2014.

De volledige tekst van de EU-conformiteitsverklaring is te vinden op de volgende internet-site: www.prixton.com

LA TRASTIENDA DIGITAL

PRIXTON

