

PRIXTON

ALOHA

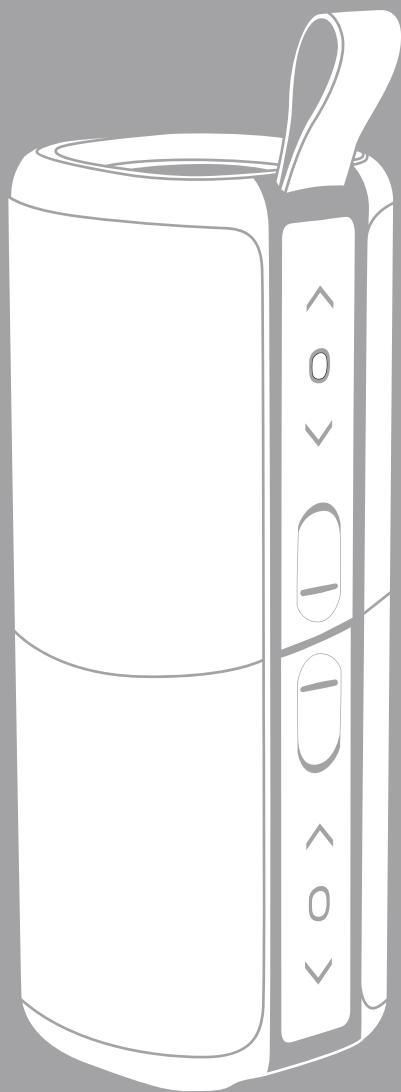

ALTAVOZ INALÁMBRICO 2 EN 1
2 IN 1 WIRELESS SPEAKER

CONEXIÓN BLUETOOTH

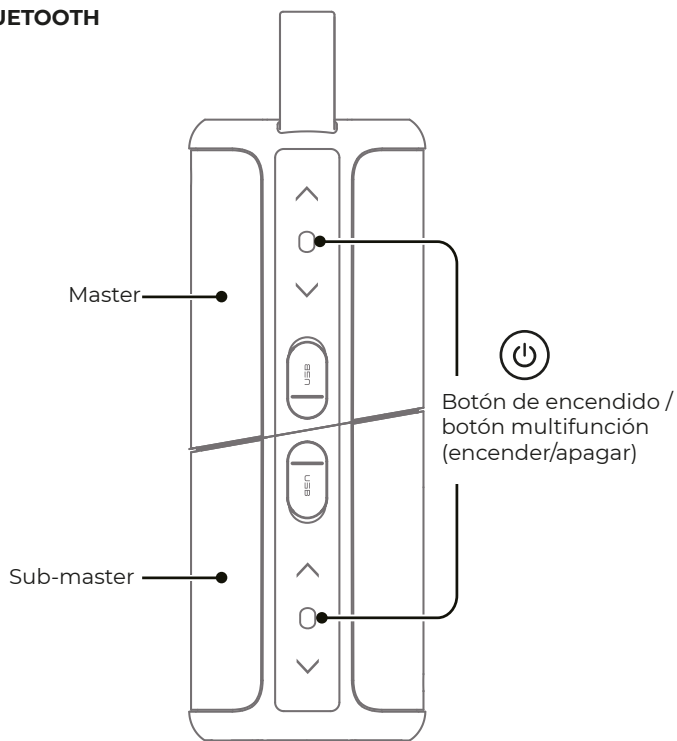

Paso 1: Encender

Pulse simultáneamente los botones de Master y Sub-master durante 2 segundos hasta oír la señal de encendido. Cuando los altavoces se hayan conectado automáticamente escuchará un pitido, después la luz del Sub-master seguirá azul y la luz del Master seguirá parpadeando.

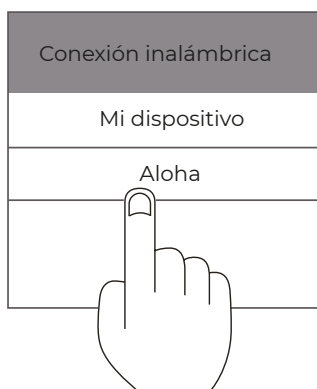

Paso 2: Seleccione el dispositivo

Busque en su lista de conexión inalámbrica y selecciónese su dispositivo

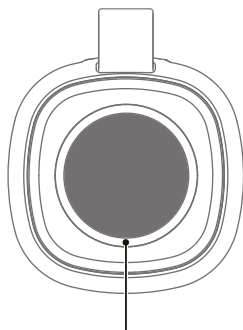

Luz indicadora

Paso 3: Emparejamiento

Las luces LED indicadoras de ambos altavoces permanecerán azules cuando se haya emparejado a la conexión inalámbrica y oír un pitido. Entonces podrá reproducir la música.

OPERACIONES BÁSICAS

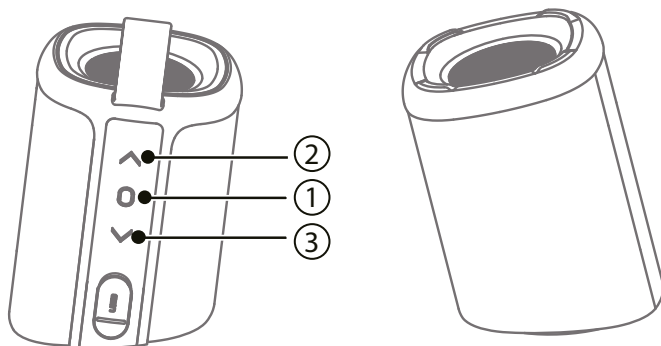

① Botón de encendido/Botón multifunción

- Pulse ① durante 2 segundos para encender/apagar.
- Pulse ① para reproducir/pausar la música.
- Pulse ① en el altavoz Master para responder/finalizar una llamada.
- Pulse ① dos veces en el altavoz Master para rechazar una llamada.
- Pulse ① dos veces para desconectar la conexión inalámbrica.
- Pulse ① tres veces para desconectar el dispositivo TWS.

②③ Botón de volumen

- Pulse ② para subir el volumen / Pulse ② para pasar a la siguiente canción.
- Pulse ③ para bajar el volumen/ Pulse ③ para Volver a la canción anterior.
- Pulse ②③ simultáneamente para encender/apagar la luz LED blanca mientras reproduce la música.

Nota: Ambos altavoces pueden controlarse mutuamente una vez emparejados. Si no consigue conectar los dos altavoces con éxito, pulse ② ③ durante 3s en cada altavoz simultáneamente para la conexión.

INSTRUCCIONES DE LA INTERFAZ

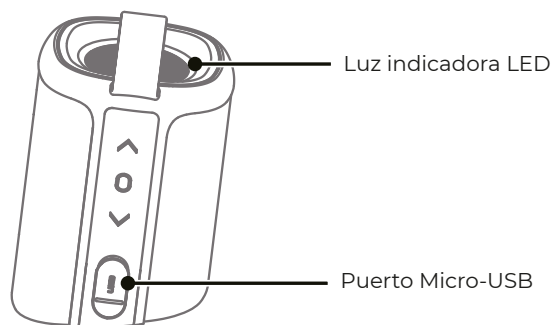

LED	Descripción
Luz azul intermitente	Emparejamiento, fuera del alcance de la conexión inalámbrica
Luz azul encendida	Conectado con éxito
Luz roja encendida	Cargando
Luz roja intermitente	Batería baja
Luz blanca intermitente	Reproduciendo música
LEDOff	Carga completa, Apagado

El dispositivo se apagará automáticamente si está desconectado más de 10 minutos.

PREGUNTAS FRECUENTES

P: ¿Qué tipo de cargador debemos usar para el altavoz?

R: Se puede usar cualquier cargador USB común, aunque recomendamos los que superan los 5V/0.8A.

P: ¿Qué ocurre cuando hay ruido o el sonido se entrecorta durante la reproducción?

R: El altavoz funciona con normalidad en un radio de 10 metros sin obstrucciones en el entorno. Si está a más de 10 metros, es posible que haya ruido o que el sonido se entrecorte.

P: ¿Por qué se apaga automáticamente el altavoz mientras está encendido?

R: Cuando no hay emparejamiento Bluetooth tras 10 minutos, el altavoz se apaga automáticamente para reducir el consumo de batería.

P: El altavoz no se conecta a un teléfono móvil ya conectado previamente.

R: Primero elimine el nombre de emparejamiento de la lista Bluetooth del teléfono y después pulse brevemente el botón de encendido para reiniciar el modo de emparejamiento.

P: El altavoz no se enciende estando en condiciones normales.

R: Conecte el cargador e inténtelo de nuevo en unos minutos.

*Este altavoz acepta teléfonos móviles y tabletas, ordenadores, etc. Este manual de usuario está ilustrado basándose en la opción de teléfonos móviles.

Política de garantía

En cumplimiento de lo establecido a tal efecto por el Real Decreto Legislativo 03/2014, de 27 de marzo, se pone a disposición de los interesados, accediendo a www.prixton.com, cuanta información sea necesaria para ejercer los derechos de desistimiento atendiendo a los supuestos que recoge dicha ley, dando por cumplidas las exigencias que esta demanda de la parte vendedora en el contrato de venta.

Las características técnicas y eléctricas que aquí se brindan corresponden a unidades típicas y podrían cambiarse sin previo aviso con el fin de proveer un mejor equipo.

Declaración UE De Conformidad Simplificada

Por la presente, La Trastienda Digital SL como propietaria de la marca comercial Prixton, ubicada en Avenida Cervantes 49, módulo 25, Basauri 48970, Bizkaia, declara que el tipo de equipo radioeléctrico que a continuación se expone:

MARCA	MODELO	DESCRIPCIÓN	CATEGORÍA
Prixton	ALOHA	Altavoz	Audio

Es conforme con la Directiva 2014/53/UE del Parlamento Europeo y del consejo de 16 de abril de 2014.

El texto completo de la declaración UE de conformidad está disponible en la dirección de Internet siguiente:

www.prixton.com LA TRASTIENDA DIGITAL

BLUETOOTH CONNECTION

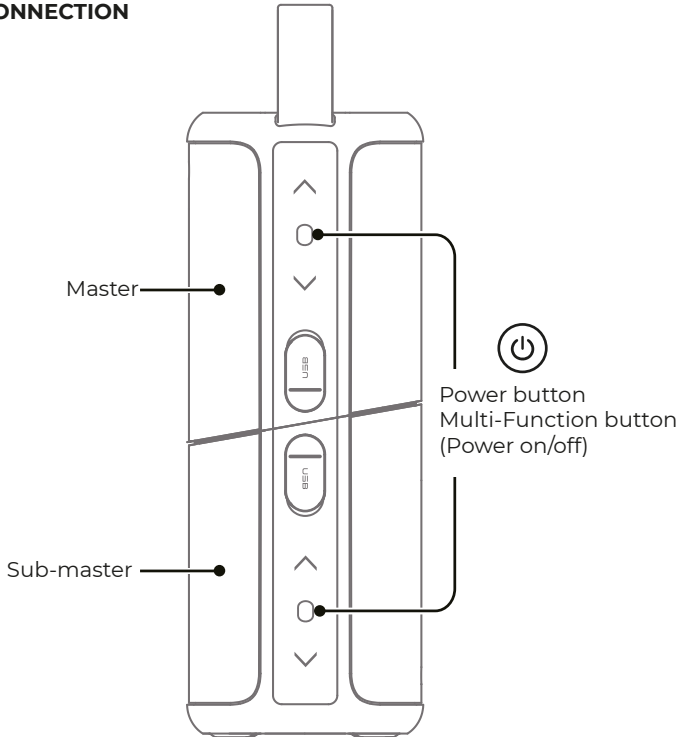

Step 1 Power On

Long press master and sub-master simultaneously for 2S, you will hear a prompt tone of power on. Then the speakers will be connected automatically with a beep sound and the indicator light of sub-master will keep blue, master indicator light will keep flashing.

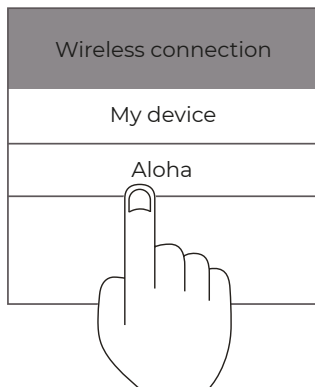

Step 2 Choose the device

Find "Aloha" in your bluetooth list and select it.

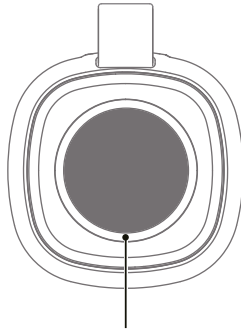

Indicator

Step 3 Pairing Success

The LED indicators on both speakers will keep blue once bluetooth is paired and a beep sound will be heard. You can play music now.

BASIC OPERATION

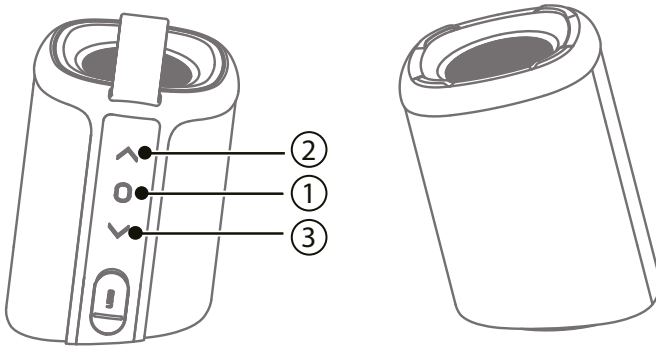

① Power Button/Multi-function Button

- Long press ① for 2s to Power On/ OFF
- Short press ① to play/pause during music playing
- Short press ① on master speaker to answer/end an incoming call
- Short press ① twice on master speaker to reject a call
- Short press ① twice to disconnect bluetooth
- Short press ① three times to disconnect TWS

②③ Volume Button

- Short press ② to turn the volume up/Long Press ② to next track
- Short press ③ to turn the volume down/Long press ③ to previous track
- Short press ②③ simultaneously to turn on/off flashing white LED during music playing

Note: Both speakers can be controlled mutually after paired. If you are not able to connect two speakers successfully, long press ② ③ simultaneously of each speaker for 3S to connect quickly.

INTERFACE INSTRUCTIONS

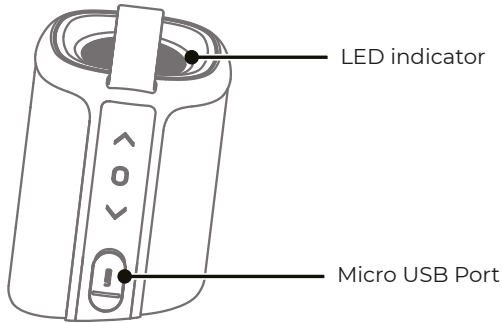

LED	Description
Blue Flashing	Bluetooth Pairing, Out of bluetooth Range
Blue On	Bluetooth Connected Successfully
Red On	Charging
Red Flashing	Low Battery
White Flashing	Music Playing
LED Off	Fully charge, power off

It will be powered off automatically if bluetooth is unconnected for more than 10 minutes.

FREQUENTLY ASKED QUESTIONS

Q: What kind of charger should we use for the speaker?

A: All common USB chargers can be used, while we suggest the ones above 5V/0.8A.

Q: What if there is noise or discontinuous sound when playing?

A: The speaker can be normally used within 10m under no obstruction environment. If it is over 10m or with obstruction, there might be noise or discontinuous sound.

Q: Why will the speaker shut down automatically when it is working ?

A: When there is no bluetooth pairing 10 minutes, the speaker will shut down automatically to reduce power consumption.

Q: The speaker cannot connect the once-paired cellphone.

A: First, remove the then short press the power button twice quickly to restart pairing mode.

Q: The speaker cannot be started up in a normal situation.

A: Please plug in the charger and try in a few minutes.

*This speaker supports mobile phones and tablet PCs etc. Here this User Manual is illustrated based on mobile phones.

Warranty policy

This product complies with the warranty law in force in the country of purchase. When you have a problem that you can not solve, you must access the web www.prixton.com and click on the contact option to send us your assistance form.

These technical and electrical specifications are those of typical units and may be changed without prior notice in order to provide improved equipment.

Simplified EU Declaration Of Conformity

We, La Trastienda Digital located in Avenida Cervantes 49, módulo 25, Basauri 48970, Bizkaia hereby declare that the following goods, imported and selling at European market:

BRAND	MODEL NAME	DESCRIPTION	CATEGORY
Prixton	ALOHA	Speaker	Audio

Are in compliance with the EC Council Directive of 2014/53/EU (EM DIRECTIVE) and harmonized standards and with the board of the 16th of April 2014.

The complete text of the UE Declaration of conformity is available anytime at this website address:

www.prixton.com LA TRASTIENDA DIGITAL

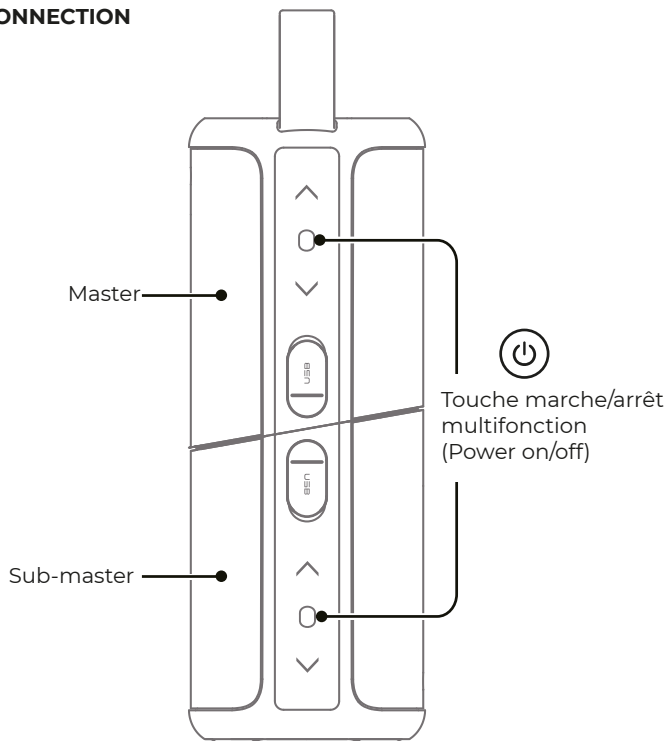
BLUETOOTH CONNECTION**Étape 1 : Allumer**

Appuyez simultanément sur les boutons Master et Sub-master pendant 2 secondes jusqu'à ce que vous entendiez le signal de mise sous tension. Lorsque les haut-parleurs sont automatiquement connectés, vous entendez un bip, puis le voyant lumineux Sub-master reste bleu et le voyant Master continue à clignoter.

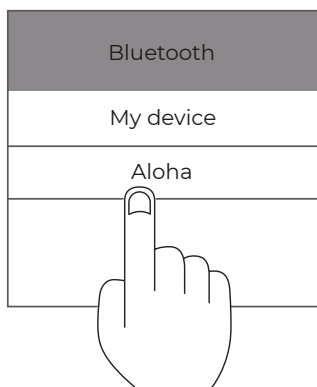
**Étape 2 : Sélectionner l'appareil**

Recherchez dans votre liste Bluetooth et sélectionnez votre appareil

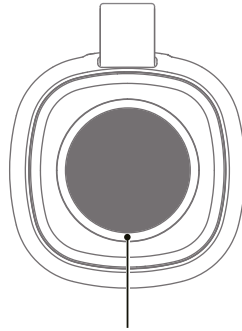

Témoin lumineux

Étape 3 : Jumelage

Les voyants LED des deux haut-parleurs restent bleus lorsqu'ils sont jumelés à Bluetooth et vous entendez un bip. Vous pouvez alors reproduire la musique.

OPÉRATIONS BASIQUES

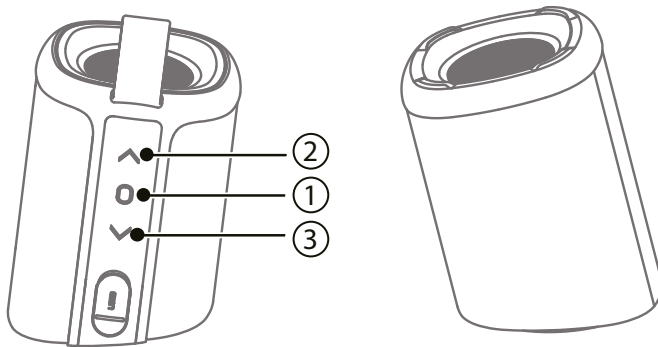

① Bouton marche/bouton multifonction

- Appuyer sur ① pendant 2 secondes pour allumer/éteindre l'appareil.
- Appuyer sur ① pour écouter/interrupted la musique.
- Appuyer sur ① sur le haut-parleur principal pour répondre/terminer un appel entrant.
- Appuyer sur ① deux fois sur le haut-parleur principal pour rejeter un appel.
- Appuyer sur ① deux fois pour désactiver Bluetooth.
- Appuyer sur ① trois fois pour déconnecter l'appareil TWS

②③ Bouton Volume

- Appuyer sur ② pour augmenter le volume / Appuyer sur ② pour passer au morceau suivant.
- Appuyer sur ③ pour diminuer le volume/ Appuyer sur ②③ pour revenir au morceau précédent.
- Appuyer sur ②③ simultanément pour allumer/éteindre le témoin blanc de la LED tout en écoutant de la musique.

Note : Les deux enceintes peuvent se contrôler l'une l'autre une fois jumelées.

Si vous ne parvenez pas à connecter les deux enceintes, appuyez simultanément sur ②③ pendant 3s sur chaque enceinte pour la connexion.

INSTRUCTIONS DE L'INTERFACE

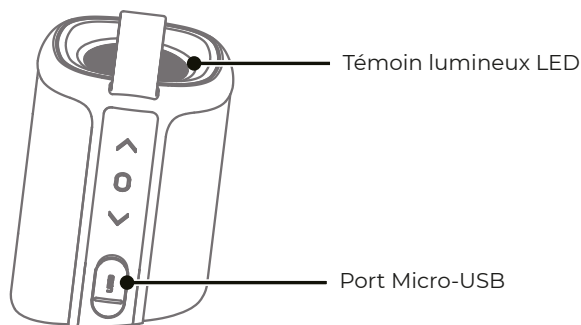

LED	Description
Témoin bleu clignotant	Jumelage Bluetooth, hors de portée Bluetooth
Témoin bleu allumé	Bluetooth s'est connecté avec succès
Témoin rouge allumé	Chargement
Témoin rouge clignotant	Batterie faible
Témoin blanc clignotant	Reproduire la musique
LED off	Charge complète, Arrêt

L'appareil s'éteint automatiquement si le Bluetooth est désactivé pendant plus de 10 minutes.

Politique de garantie

Ce produit est conforme à la loi sur la garantie en vigueur dans le pays d'achat. Lorsque vous avez un problème que vous ne pouvez pas résoudre, vous devez accéder au site www.prixton.com et cliquer sur l'option de contact pour nous envoyer votre formulaire d'assistance. Les caractéristiques techniques et électriques ici correspondent à des unités spécifiques et pourraient être modifiées sans préavis afin d'améliorer le matériel.

Déclaration De Conformité Simplifiée

La Trastienda Digital SL, en tant que propriétaire de la marque Prixton, située dans Avenida Cervantes 49, módulo 25, Basauri 48970, Bizkaia, déclare que le type d'équipement radioélectrique indiqué ci-dessous est le suivant :

MARQUE	MODÈLE	DESCRIPTION	CATÉGORIE
Prixton	ALOHA	Speaker	Audio

Est conforme à la directive 2014/53/UE du Parlement européen et du Conseil du 16 avril 2014. Le texte intégral de la déclaration de conformité de l'UE est disponible sur Internet à l'adresse suivante : www.prixton.com LA TRASTIENDA DIGITAL

CONNESSIONE BLUETOOTH

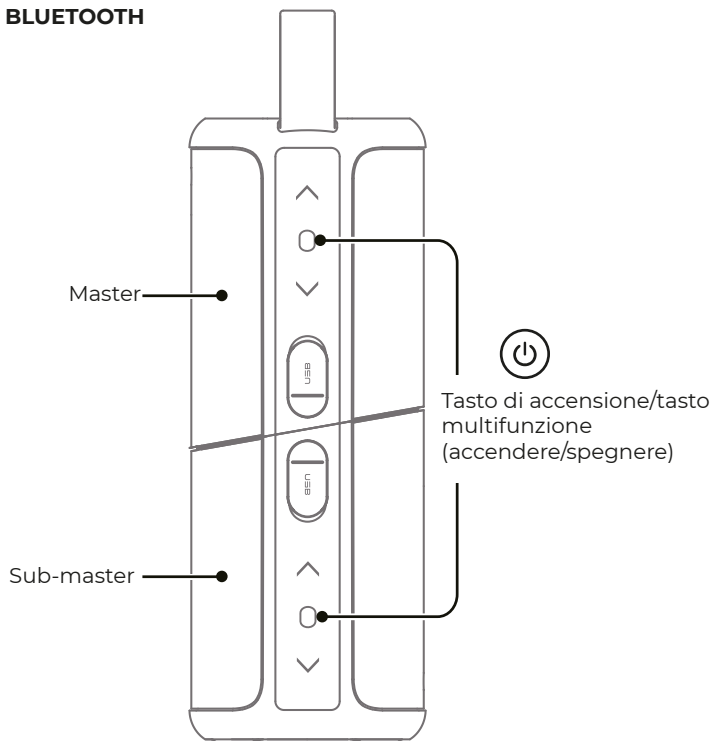

Passo 1: Accendere

Premete contemporaneamente per 2 secondi i tasti di Master e Sub-master finché non sentite il segnale di accensione. Quando gli altoparlanti si sono connessi automaticamente, sentirete un “bip”; la luce del Sub-master continuerà poi a essere blu e la luce del Master continuerà a lampeggiare.

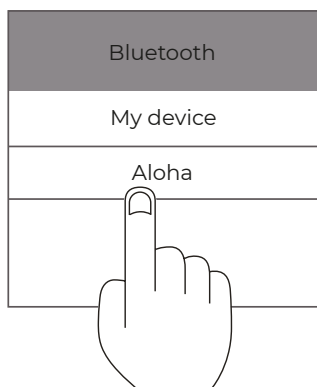

Passo 2: Selezionate il dispositivo

Cercate nella lista di Bluetooth e selezionate il vostro dispositivo

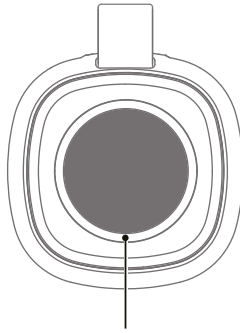

Spia luminosa

Passo 3: Accoppiamento

Le spie a LED di entrambi gli altoparlanti rimarranno blu quando si sono accoppiati al Bluetooth e sentirete un "bip". A quel punto potrete iniziare la riproduzione della musica.

OPERAZIONI BASICHE

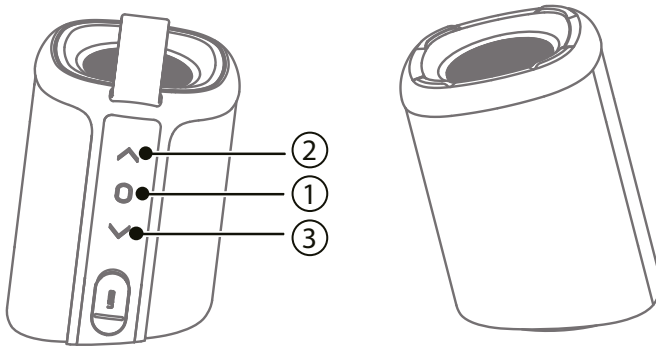

① Tasto di accensione/Tasto multifunzione

- Premete ① per 2 secondi per accendere/spegnere.
- Premete ① nell'altoparlante Master per rispondere/terminare una chiamata in entrata.
- Premete ① due volte nell'altoparlante Master per rifiutare una chiamata.
- Premete ① due volte per disconnettere il Bluetooth.
- Premete ① tre volte per disconnettere il dispositivo TWS.

②③ Tasto del volume

- Premete ② per alzare il volume / Premete ② per passare alla canzone successiva.
- Premete ③ per abbassare il volume/ Premete ③ per tornare alla canzone precedente
- Premete ②③ contemporaneamente per accendere/spegnere la luce a LED bianca mentre la musica è in riproduzione.

Nota: Entrambi gli altoparlanti si possono controllare reciprocamente una volta accoppiati. Se non riuscite a connettere i due altoparlanti, premete contemporaneamente ②③ per 3 secondi in ogni altoparlante per la connessione.

ISTRUZIONI PER L'INTERFACCIA

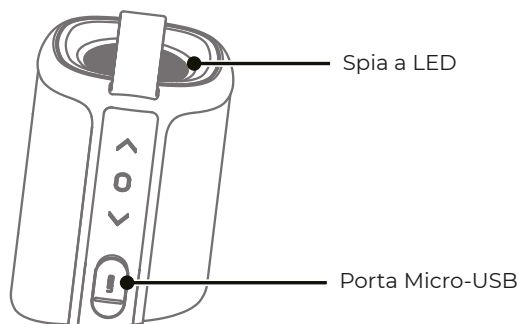

LED	Descrizione
Luce blu intermittente	Accoppiamento Bluetooth, fuori dal segnale del Bluetooth
Luce blu accesa	Bluetooth connesso con successo
Luce rossa accesa	In carica
Luce rossa intermittente	Batteria bassa
Luce bianca intermittente	Musica in riproduzione
LED off	Ricarica completa, Spento

Il dispositivo si spegnerà automaticamente se il Bluetooth è disconnesso per più di 10 minuti.

Politica di garanzia

Questo prodotto è conforme alla legge di garanzia vigente nel suo paese di acquisto. Quando hai un problema che non puoi risolvere, devi accedere al sito www.prixton.com e fare clic sull'opzione di contatto per inviarci il tuo modulo di assistenza. Le caratteristiche tecniche ed elettriche qui riportate corrispondono alle unità tipiche e possono essere modificate senza preavviso per migliorare le qualità del dispositivo.

Dichiarazione Di Conformità Ue Semplificata

Con la presente, La Trastienda Digital SL come proprietaria del marchio commerciale Prixton, situata presso Avenida Cervantes 49, módulo 25, Basauri 48970, Bizkaia, dichiara che il tipo di apparecchiatura radioelettrica che si mostra qui di seguito:

MARCA	MODELLO	DESCRIZIONE	CATEGORIA
Prixton	ALOHA	Speaker	Audio

È conforme alla Direttiva 2014/53/UE del Parlamento Europeo e della commissione del 16 aprile 2014.

Il testo completo della dichiarazione di conformità UE è disponibile a questo indirizzo web: www.prixton.com LA TRASTIENDA DIGITAL

BLUETOOTHVERBINDUNG

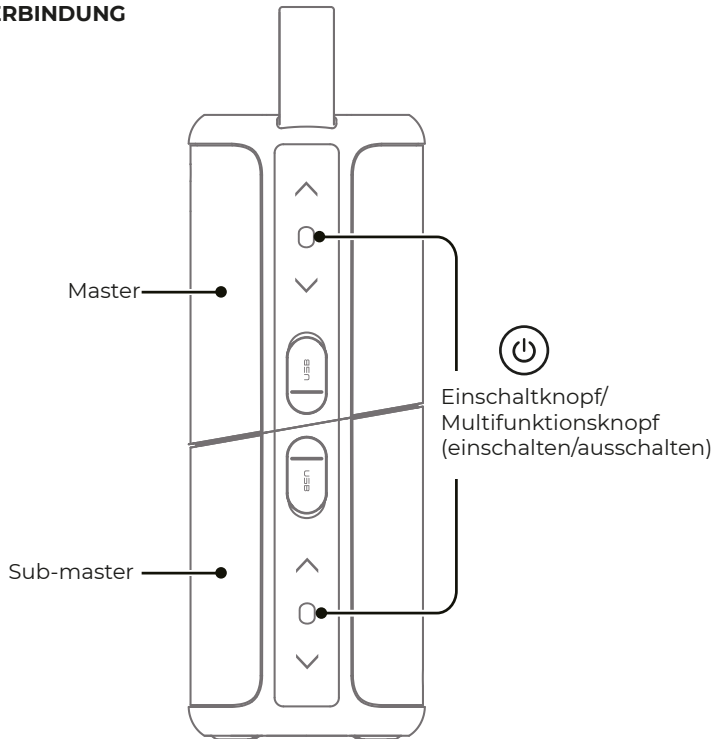

Schritt 1: Einschalten

Drücken Sie gleichzeitig den Knopf am Master- und am Sub-Master und halten Sie sie für zwei Sekunden lang gedrückt, bis Sie das Einschaltsignal hören. Wenn die Lautsprecher die Verbindung automatisch hergestellt haben, werden Sie ein Piepen hören. Danach wird die Leuchtanzeige des Sub-Masters blau leuchten und die Anzeige des Masters blinkt weiter.

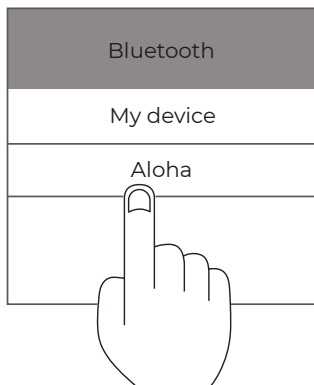

Schritt 2: Gerät auswählen

Suchen Sie in Ihrer Bluetooth-Liste und wählen Sie Ihr Gerät aus.

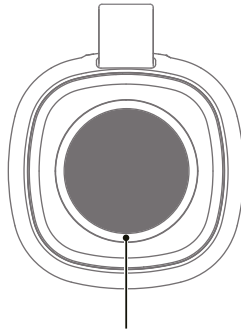

Leuchtanzeige

Schritt 3: Kopplung

Die LED-Leuchtanzeigen beider Lautsprecher leuchten dauerhaft blau, wenn die Bluetoothverbindung hergestellt wurde und Sie werden ein Piepen hören. Dann kann die Musik wiedergegeben werden.

GRUNDFUNKTIONEN

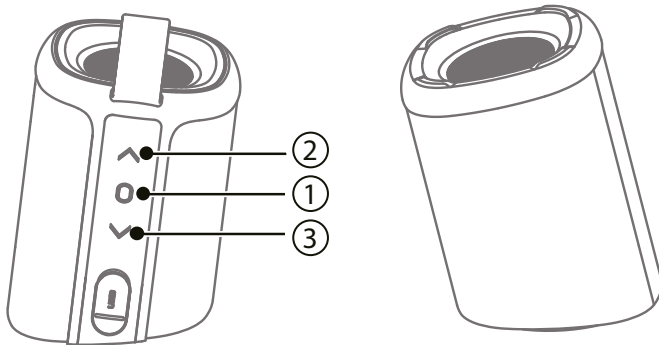

① Einschaltknopf/Multifunktionsknopf

- Halten Sie ① für 2 Sekunden gedrückt, um ein- oder auszuschalten.
- Drücken Sie ① um die Musik anzuspielden oder anzuhalten.
- Drücken Sie ① am Master-Lautsprecher, um einen Anruf anzunehmen oder zu beenden.
- Drücken Sie ① zwei Mal am Master-Lautsprecher, um einen Anruf abzulehnen.
- Drücken Sie ① zwei Mal, um die Bluetoothverbindung zu unterbrechen.
- Drücken Sie ① drei Mal, um die Verbindung zum TWS-Gerät zu trennen.

②③ Lautstärkeregelung

- Drücken Sie ② um die Lautstärke zu erhöhen. / Drücken Sie ② um zum nächsten Song zu wechseln.
- Drücken Sie ③ um die Lautstärke zu verringern. / Drücken Sie ③ um zum vorherigen Lied zu wechseln
- Drücken Sie ②③ gleichzeitig, um die weiße LED-Leuchtanzeige ein-/auszuschalten, während die Musik abgespielt wird.

Hinweis: Wenn beide Lautsprecher gekoppelt sind, können sie sich gegenseitig steuern. Wenn die Verbindung der beiden Lautsprecher nicht erfolgreich hergestellt wird, halten Sie ②③ an jedem Lautsprecher gleichzeitig 3 s lang gedrückt, um die Verbindung herzustellen.

ANWEISUNGEN FÜR SCHNITTSTELLE

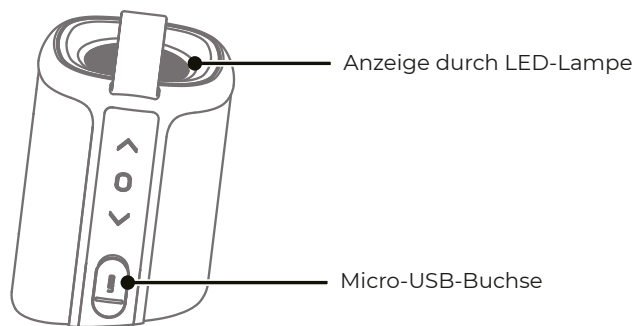

LED	Beschreibung
Lampe blinkt blau	Bluetooth-Kopplung, außerhalb der Reichweite des Bluetooth
Lampe leuchtet blau	Bluetoothverbindung wurde erfolgreich hergestellt.
Lampe leuchtet rot	Lädt
Lampe blinkt rot	Ladestand des Akkus ist niedrig.
Lampe blinkt weiß	Musik wird abgespielt.
LED aus	Vollständig geladen, ausgeschaltet

Das Gerät schaltet sich automatisch ab, wenn für mehr als 10 Minuten keine Bluetoothverbindung hergestellt ist.

Garantiepolitik

Dieses Produkt entspricht dem im Land des Kaufs geltenden Gewährleistungsrecht. Wenn Sie ein Problem haben, das nicht gelöst werden kann, müssen Sie auf das Internet www.prixton.com zugreifen und auf die Kontaktoption klicken, um uns Ihr Unterstützungsformular zu senden. Die elektrischen und technischen Eigenschaften, die hier genannt wurden, entsprechen typischen Geräten und können ohne Vorankündigung geändert werden, um ein besseres Gerät anzubieten.

Vereinfachte EU-einverständniserklärung

La Trastienda Digital SL als Inhaber der Handelsmarke Prixton, mit dem Standort Avenida Cervantes 49, módulo 25, Basauri 48970, Bizkaia, erklärt hiermit, dass das im Folgenden detaillierte radioelektrische Gerät:

MARKE	MODEL	BESCHREIBUNG	KATEGORIE
Prixton	ALOHA	Speaker	Audio

der EU-Richtlinie 2014/53/UE des Europaparlaments und –rats vom 16. April 2014 entspricht. Der komplette Text der EU-Einverständniserklärung kann unter dem folgenden Link abgerufen werden: www.prixton.com LA TRASTIENDA DIGITAL

LIGAÇÃO BLUETOOTH

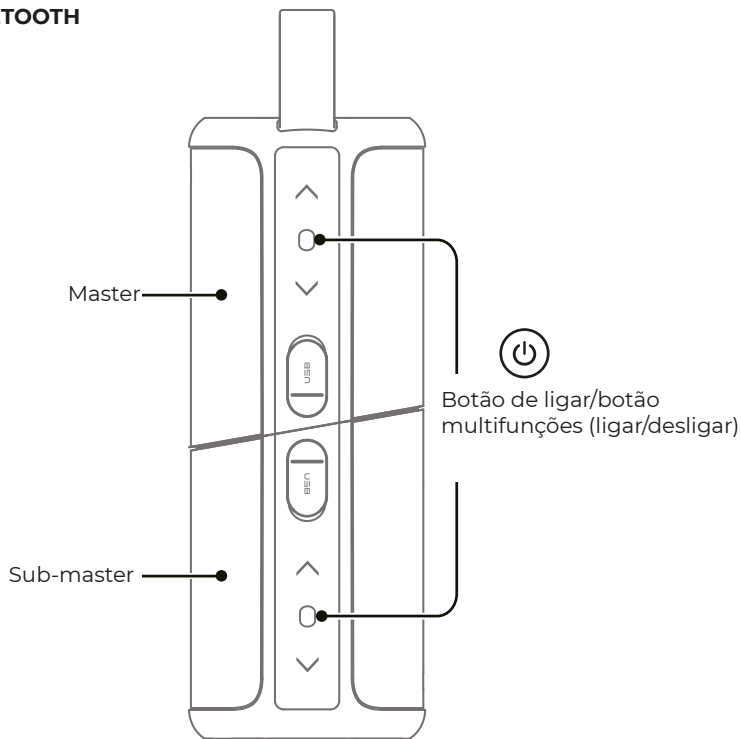

Passo 1: Ligar

Pressione simultaneamente os botões de Master e Sub-master durante 2 segundos até ouvir o sinal sonoro de ligado. Quando as colunas se tiverem ligado automaticamente irá ouvir um sinal sonoro, de seguida a luz do sub-master irá permanecer azul e a luz do Master ir continuar a piscar.

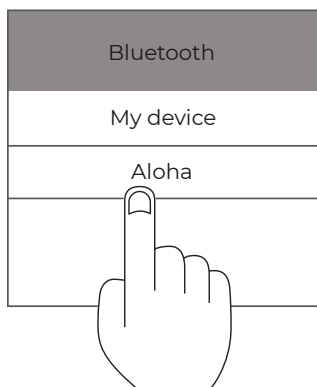

Passo 2: Selecione o dispositivo

Procure na sua lista de Bluetooth e selecione o seu dispositivo

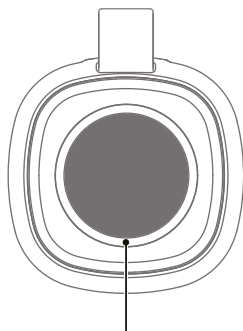

Luz indicadora

Passo 3: Emparelhamento

As luzes LED indicadoras de ambas as colunas irão permanecer azuis quando se tenha emparelhado através do Bluetooth e irá ouvir-se um sinal sonoro. Poderá, então reproduzir faixas de música.

OPÇÕES BÁSICAS

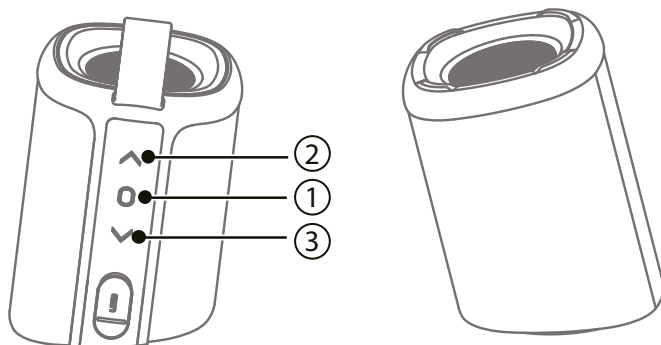

① Botão de ligar/Botão multifunções

- Pressione ① durante 2 segundos para ligar/desligar.
- Pressione ① para reproduzir/pausar a música.
- Pressione ① na coluna Master para responder/terminar uma chamada de entrada.
- Pressione ① duas vezes na coluna Master para rejeitar uma chamada.
- Pressione ① duas vezes para desligar o Bluetooth.
- Pressione ① três vezes para desligar o dispositivo TWS.

②③ Botão de volume

- Pressione ② para aumentar o volume / Pressione ② para passar para a faixa seguinte.
- Pressione ③ para diminuir volume/ Pressione ③ para Voltar à faixa de música anterior.
- Pressione ②③ simultaneamente para ligar/desligar a luz LED branca enquanto reproduz a faixa de música.

Nota: Ambas as colunas podem ser controladas mutuamente uma vez emparelhadas. Se conseguir ligar as colunas com sucesso, pressione ②③ durante 3s em cada coluna simultaneamente para a ligação.

INSTRUÇÕES DO INTERFACE

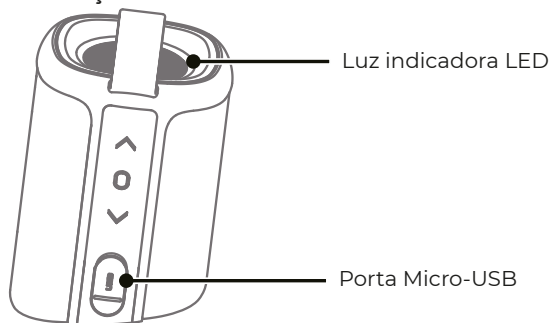

LED	Descrição
Luz azul intermitente	Emparelhamento Bluetooth, fora do alcance do Bluetooth
Luz azul ligada	Bluetooth ligado com sucesso
Luz vermelha ligada	A carregar
Luz vermelha intermitente	Bateria fraca
Luz branca intermitente	Reprodução de música
LED desligado	Carregamento completo, Desligado

O dispositivo irá desligar-se automaticamente se o Bluetooth está desligado mais de 10 minutos.

Política de garantia

Em cumprimento do estabelecido no Decreto-Lei n.º 84/2021 <https://dre.pt/dre/detalhe/decreto-lei/84-2021-172938301>, colocamos à disposição dos interessados toda a informação necessária para poder exercer todos os direitos de desistir de acordo com as normas contidas nesta lei, dando por cumpridos os requisitos que a lei exige ao vendedor no contrato de venda. As características técnicas e eléctricas que aqui se indicam podem ser válidas para outras unidades semelhantes às nossas e poderão ser trocadas sem aviso prévio com o objetivo de oferecer um equipamento melhor.

Declaração De Conformidade Simplificada

Pela presente, a La Trastienda Digital SL, na qualidade de proprietária da marca comercial Prixton, com sede no Avenida Cervantes 49, módulo 25, Basauri 48970, Bizkaia, declara que o tipo de equipamento radioelétrico que de seguida se expõe:

MARCA	MODELO	DESCRIÇÃO	CATEGORIA
Prixton	ALOHA	Speaker	Audio

Está em conformidade com a Diretiva 2014/53/UE do Parlamento Europeu e do Conselho de 16 de abril de 2014. O texto completo da declaração UE de conformidade pode ser consultado no seguinte endereço Web: www.prixton.com LA TRASTIENDA DIGITAL

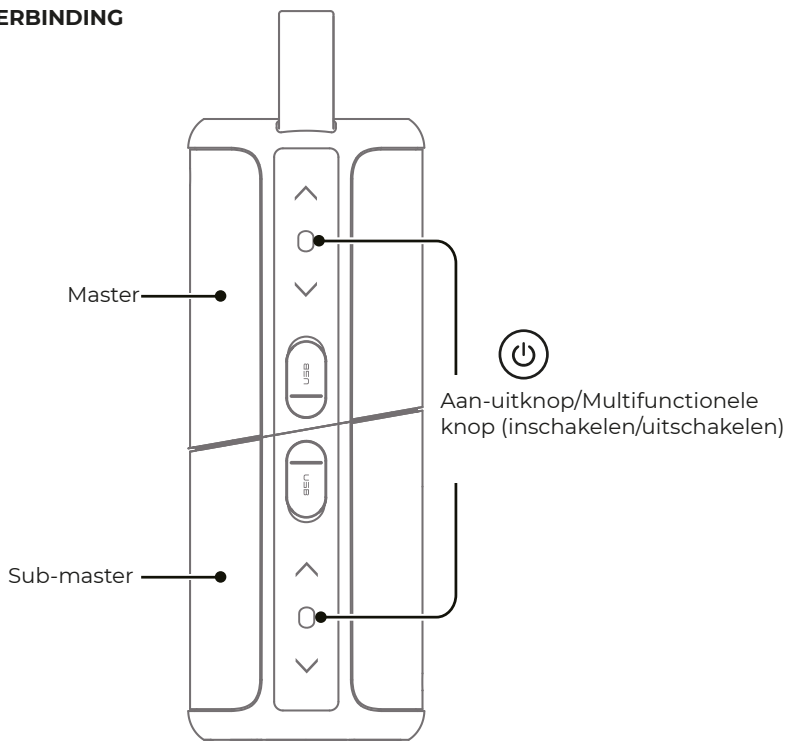
BLUETOOTH-VERBINDING**Stap 1: Aanzetten**

Houd de knoppen Master en Sub-master 2 seconden ingedrukt tot het signaal klinkt. Wanneer de luidsprekers verbonden zijn, hoort u een pieptoon, en zal het lampje van de Sub-master blauw oplichten en het lampje van de Master beginnen knipperen.

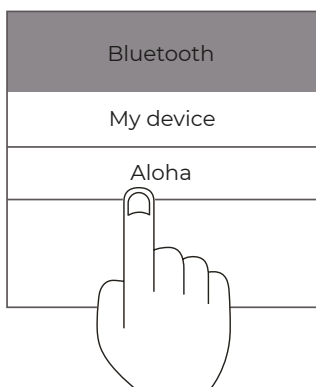
**Stap 2: Selecteer het apparaat**

Zoek in uw Bluetooth-lijst en selecteer uw apparaat.

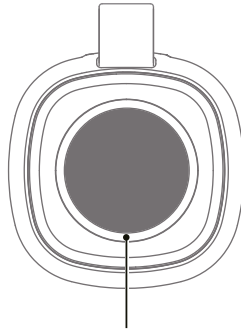

Controlelampje

Stap 3: Koppeling

De LED-controlelampjes van beide luidsprekers zullen blauw oplichten wanneer de koppeling is uitgevoerd. U kunt nu muziek afspelen.

BASISFUNCTIES

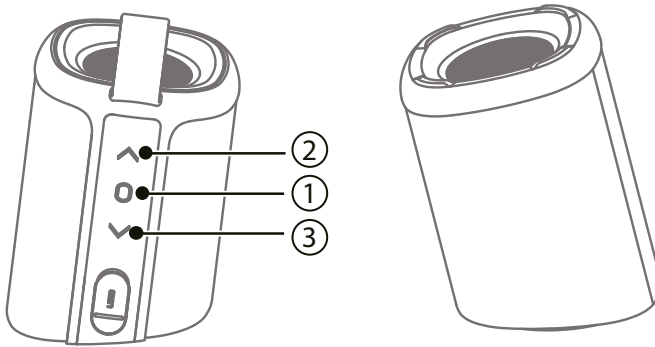

① Aan-uitknop/Multifunctionele knop

- Houd ① 3 seconden ingedrukt om het apparaat aan te zetten/uit te zetten.
- Druk op ① om muziek af te spelen/de muziek te pauzeren.
- Druk op ① de luidspreker Master om een inkomende oproep te beantwoorden/beëindigen.
- Druk twee keer op ① op de luidspreker Master om een oproep te weigeren.
- Druk twee keer op ① om de Bluetooth-verbinding te verbreken
- Druk drie keer op ① om het TWS-apparaat los te koppelen.

②③ Volumeknop

- Druk op ② om het volume te verhogen / Druk op ② om het volgende lied te beluisteren.
- Druk op ③ om het volume te verlagen / Druk op ③ om het vorige lied te beluisteren.
- Druk tegelijkertijd op ② en ③ om het witte LED-lampje in te schakelen/uit te schakelen terwijl u muziek beluistert

Opmerking: Na koppeling kunnen beide luidsprekers worden bediend. Als u er niet in slaagt om de twee luidsprekers te verbinden, drukt u 3 seconden op ②③ op beide luidsprekers.

INTERFACE-INSTRUCTIES

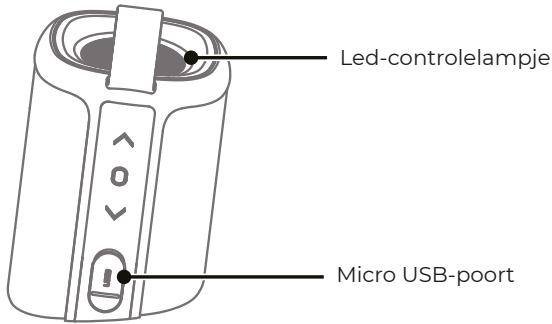

LED	Beschrijving
Knipperend blauw licht	Bluetooth-verbinding, buiten het bereik van het Bluetooth-netwerk
Blauw licht aan	Bluetooth correct verbonden
Rood licht aan	Aan het opladen
Knipperend rood licht	Batterij bijna leeg
Knipperend wit licht	Muziek aan het afspelen
LED Off	Opgeladen, Uitgeschakeld

Het apparaat wordt automatisch uitgezet als de Bluetooth-verbinding langer dan 10 minuten is uitgeschakeld.

Garantie beleid

Dit product voldoet aan de in het land van aankoop geldende garantiewetgeving. Als u een probleem hebt dat u niet kunt oplossen, moet u naar www.prixton.com gaan en op de contactoptie klikken om ons uw assistentieformulier toe te sturen. Deze technische en elektrische specificaties kunnen te allen tijde en zonder voorafgaande kennisgeving worden gewijzigd om het apparaat nog te verbeteren.

Vereenvoudigde EU-conformiteitsverklaring

Hierbij verklaart La Trastienda Digital SL, als eigenaar van het handelsmerk Prixton, en gevestigd in het Avenida Cervantes 49, módulo 25, Basauri 48970, Bizkaia, dat de radioapparatuur die hierna wordt beschreven:

MERK	MODEL	BESCHRIJVING	CATEGORIE
Prixton	ALOHA	Speaker	Audio

Strookt met Richtlijn 2014/53/EU van het Europees Parlement en de Raad van 16 april 2014. De volledige tekst van de EU-conformiteitsverklaring is te vinden op de volgende internetsite:

www.prixton.com LA TRASTIENDA DIGITAL

PRIXTON

